



MUSIC SYNTHESIZER / SYNTHÉTISEUR MUSICAL
SINTETIZADOR MUSICAL / СИНТЕЗАТОР

MX49

MX61

MX88

Bedienungsanleitung

Mode d'emploi

Manual de instrucciones

Руководство пользователя

Deutsch

Français

Español

Русский

DE
FR
ES
RU

Die Nummer des Modells, die Seriennummer, der Leistungsbedarf usw. sind auf dem Typenschild, das sich auf der Unterseite des Geräts befindet, oder in der Nähe davon angegeben. Sie sollten diese Seriennummer an der unten vorgesehenen Stelle eintragen und dieses Handbuch als dauerhaften Beleg für Ihren Kauf aufbewahren, um im Fall eines Diebstahls die Identifikation zu erleichtern.

Modell Nr.

Seriennr.

(bottom_de_01)

Le numéro de modèle, le numéro de série, l'alimentation requise, etc., se trouvent sur ou près de la plaque signalétique du produit, située dans la partie inférieure de l'unité. Notez le numéro de série dans l'espace fourni ci-dessous et conservez ce manuel en tant que preuve permanente de votre achat afin de faciliter l'identification du produit en cas de vol.

N° de modèle

N° de série

(bottom_fr_01)

El número de modelo, el número de serie, los requisitos de alimentación, etc. pueden encontrarse en la placa de identificación o cerca de ella. Esta placa se encuentra en la parte inferior de la unidad. Debe anotar dicho número en el espacio proporcionado a continuación y conservar este manual como comprobante permanente de su compra para facilitar la identificación en caso de robo.

N° de modelo

N° de serie

(bottom_es_01)

Номер модели, серийный номер, требования к источнику питания и пр. указаны на табличке с названием изделия в нижней части устройства или рядом с ней. Запишите серийный номер в расположенном ниже поле и сохраните данное руководство как подтверждение покупки; это поможет идентифицировать принадлежность устройства в случае кражи.

Номер модели.

Серийный номер.

(bottom_ru_02)

OBSERVERA!

Apparaten kopplas inte ur växelströmskällan (nätet) så länge som den är ansluten till vägguttaget, även om själva apparaten har stängts av.

ADVARSEL: Netspændingen til dette apparat er IKKE afbrudt, så længe netledningen sidder i en stikkontakt, som er tændt — også selvom der er slukket på apparatets afbryder.

VAROITUS: Laitteen toisiopiiriin kytketty käyttökytkin ei irroita koko laitetta verkosta.

(standby)

Verbraucherinformation zur Sammlung und Entsorgung alter Elektrogeräte



Befindet sich dieses Symbol auf den Produkten, der Verpackung und/oder beiliegenden Unterlagen, so sollten benutzte elektrische Geräte nicht mit dem normalen Haushaltsabfall entsorgt werden.

In Übereinstimmung mit Ihren nationalen Bestimmungen bringen Sie alte Geräte bitte zur fachgerechten Entsorgung, Wiederaufbereitung und Wiederverwendung zu den entsprechenden Sammelstellen.

Durch die fachgerechte Entsorgung der Elektrogeräte helfen Sie, wertvolle Ressourcen zu schützen, und verhindern mögliche negative Auswirkungen auf die menschliche Gesundheit und die Umwelt, die andernfalls durch unsachgerechte Müllentsorgung auftreten könnten.

Für weitere Informationen zum Sammeln und Wiederaufbereiten alter Elektrogeräte kontaktieren Sie bitte Ihre örtliche Stadt- oder Gemeindeverwaltung, Ihren Abfallentsorgungsdienst oder die Verkaufsstelle der Artikel.

Information für geschäftliche Anwender in der Europäischen Union:

Wenn Sie Elektrogeräte ausrangieren möchten, kontaktieren Sie bitte Ihren Händler oder Zulieferer für weitere Informationen.

Entsorgungsinformation für Länder außerhalb der Europäischen Union:

Dieses Symbol gilt nur innerhalb der Europäischen Union. Wenn Sie solche Artikel ausrangieren möchten, kontaktieren Sie bitte Ihre örtlichen Behörden oder Ihren Händler und fragen Sie nach der sachgerechten Entsorgungsmethode.

(weee_eu_de_02)

Informations concernant la collecte et le traitement des déchets d'équipements électriques et électroniques



Le symbole sur les produits, l'emballage et/ou les documents joints signifie que les produits électriques ou électroniques usagés ne doivent pas être mélangés avec les déchets domestiques habituels.

Pour un traitement, une récupération et un recyclage appropriés des déchets d'équipements électriques et électroniques, veuillez les déposer aux points de collecte prévus à cet effet, conformément à la réglementation nationale.

En vous débarrassant correctement des déchets d'équipements électriques et électroniques, vous contribuerez à la sauvegarde de précieuses ressources et à la prévention de potentiels effets négatifs sur la santé humaine qui pourraient advenir lors d'un traitement inapproprié des déchets.

Pour plus d'informations à propos de la collecte et du recyclage des déchets d'équipements électriques et électroniques, veuillez contacter votre municipalité, votre service de traitement des déchets ou le point de vente où vous avez acheté les produits.

Pour les professionnels dans l'Union européenne :

Si vous souhaitez vous débarrasser des déchets d'équipements électriques et électroniques, veuillez contacter votre vendeur ou fournisseur pour plus d'informations.

Informations sur la mise au rebut dans d'autres pays en dehors de l'Union européenne :

Ce symbole est seulement valable dans l'Union européenne. Si vous souhaitez vous débarrasser de déchets d'équipements électriques et électroniques, veuillez contacter les autorités locales ou votre fournisseur et demander la méthode de traitement appropriée.

(weee_eu_fr_02)

Información para usuarios sobre la recogida y eliminación de los equipos antiguos



Este símbolo en los productos, embalajes y documentos anexos significa que los productos eléctricos y electrónicos no deben mezclarse con los desperdicios domésticos normales.

Para el tratamiento, recuperación y reciclaje apropiados de los productos antiguos, llévelos a puntos de reciclaje correspondientes, de acuerdo con la legislación nacional.

Al deshacerse de estos productos de forma correcta, ayudará a ahorrar recursos valiosos y a impedir los posibles efectos desfavorables en la salud humana y en el entorno que de otro modo se producirían si se trataran los desperdicios de modo inapropiado.

Para obtener más información acerca de la recogida y el reciclaje de los productos antiguos, póngase en contacto con las autoridades locales, con el servicio de eliminación de basuras o con el punto de venta donde adquirió los artículos.

Para los usuarios empresariales de la Unión Europea:

Si desea desechar equipos eléctricos y electrónicos, póngase en contacto con su vendedor o proveedor para obtener más información.

Información sobre la eliminación en otros países fuera de la Unión Europea:

Este símbolo solo es válido en la Unión Europea. Si desea desechar estos artículos, póngase en contacto con las autoridades locales o con el vendedor y pregúnteles el método correcto.

(weee_eu_es_02)

PRECAUCIONES

LEER DETENIDAMENTE ANTES DE EMPEZAR

Guarde este manual en un lugar seguro y fácilmente accesible para futuras consultas.

Para el adaptador de CA



ADVERTENCIA

- Este adaptador de CA ha sido diseñado para su uso exclusivo con instrumentos electrónicos de Yamaha. No lo utilice para ninguna otra finalidad.
- Únicamente para uso en interiores. No utilizar en entornos donde haya humedad.



ATENCIÓN

- Durante la instalación, asegúrese de que se puede acceder fácilmente a la toma de CA. Si se produjera algún problema o funcionamiento defectuoso, apague el interruptor de alimentación del instrumento y desconecte el adaptador de CA de la toma. Si el adaptador de CA está conectado a la toma de CA, tenga en cuenta que le sigue llegando una corriente mínima, aunque el interruptor de alimentación esté apagado. Si no va a utilizar el instrumento durante algún tiempo, asegúrese de desenchufar el cable de alimentación de la toma de corriente de la pared.

Para el instrumento



ADVERTENCIA

Siga siempre las precauciones básicas detalladas a continuación para prevenir la posibilidad de lesiones graves, o incluso la muerte, por descargas eléctricas, cortocircuitos, daños, incendios u otros peligros. Estas precauciones incluyen, aunque no de forma exclusiva, las siguientes:

Fuente de alimentación y adaptador de CA

- No coloque el cable de alimentación cerca de fuentes de calor como calefactores o radiadores. Asimismo, no doble demasiado el cable ni lo deteriore de ningún otro modo, ni ponga objetos pesados encima de él.
- Utilice el instrumento únicamente con la tensión especificada, que está impresa en la placa de identificación del instrumento.
- Utilice solamente el adaptador especificado (página 40). Si se usa un adaptador erróneo, pueden producirse daños en el instrumento o recalentamiento.
- Compruebe periódicamente el enchufe y quite la suciedad o el polvo que pudiera haberse acumulado en él.

No abrir

- El instrumento contiene piezas cuyo mantenimiento no debe realizar el usuario. No abra el instrumento ni trate de desmontar o modificar de forma alguna los componentes internos. En caso de mal funcionamiento, deje de usarlo de inmediato y pida al servicio técnico de Yamaha que lo inspeccione.

Advertencia sobre el agua

- No exponga el instrumento a la lluvia, ni lo use cerca del agua o en lugares donde haya mucha humedad, ni le ponga encima recipientes (como jarrones, botellas o vasos) que contengan líquido, ya que puede derramarse y penetrar en el interior del aparato. Si algún líquido, como agua, se filtrara en el instrumento, apáguelo de inmediato y desenchúfelo de la toma de CA. Seguidamente, pida al servicio técnico de Yamaha que lo revise.
- Nunca enchufe o desenchufe un cable eléctrico con las manos mojadas.

Advertencia sobre el fuego

- No coloque objetos encendidos como, por ejemplo, velas sobre la unidad, porque podrían caerse en el instrumento y provocar un incendio.

Si observa cualquier anomalía

- Si surge alguno de los problemas siguientes, apague inmediatamente el interruptor y desenchufe el aparato. Seguidamente, pida al servicio técnico de Yamaha que revise el dispositivo.
 - El cable de alimentación o el enchufe están desgastados o dañados.
 - Produce olor o humo no habituales.
 - Se ha caído algún objeto dentro del instrumento.
 - Se produce una pérdida repentina de sonido mientras se está utilizando el instrumento.

ATENCIÓN

Siga siempre las precauciones básicas que se muestran a continuación para evitar posibles lesiones personales, así como daños en el instrumento o en otros objetos. Estas precauciones incluyen, aunque no de forma exclusiva, las siguientes:

Fuente de alimentación y adaptador de CA

- No conecte el instrumento a una toma eléctrica usando un conector múltiple. Si lo hiciera, podría producirse una calidad menor de sonido o un recalentamiento en la toma.
- Cuando quite el enchufe del instrumento o de la toma, tire siempre del propio enchufe y no del cable. Si tira del cable, podría dañarlo.
- Extraiga el enchufe de la toma de corriente cuando el instrumento no se vaya a usar durante períodos de tiempo prolongados o cuando haya tormentas con aparato eléctrico.

Colocación

- No coloque el instrumento en una posición inestable en la que se pueda caer accidentalmente.
- Antes de mover el instrumento, retire todos los cables conectados para evitar daños en los propios cables o lesiones a alguien que pudiera tropezar con ellos.
- Cuando instale el producto, asegúrese de que se puede acceder fácilmente a la toma de CA que está utilizando. Si se produce algún problema o un fallo en el funcionamiento, apague inmediatamente el interruptor de alimentación y desconecte el enchufe de la toma de corriente. Incluso cuando el interruptor de alimentación está apagado, sigue llegando al instrumento un nivel mínimo de electricidad. Si no va a utilizar el producto durante un periodo prolongado de tiempo, asegúrese de desenchufar el cable de alimentación de la toma de CA de la pared.

Conexiones

- Antes de conectar el instrumento a otros componentes electrónicos, desconecte la alimentación de todos los componentes. Antes de conectar o desconectar la alimentación de todos los componentes, ponga todos los niveles de volumen al mínimo.
- Asegúrese de ajustar el volumen de todos los componentes al nivel mínimo y aumente gradualmente los controles de volumen mientras toca el instrumento para ajustar el nivel de sonido deseado.

Precaución en el manejo

- No introduzca los dedos ni la mano en ningún hueco del instrumento.
- Nunca introduzca ni deje caer papeles, objetos metálicos o de otro tipo por los huecos del panel. Podría causar lesiones personales, daños en el instrumento o en otros equipos, o fallos en el funcionamiento.
- No se apoye ni coloque objetos pesados sobre el instrumento, y no ejerza una fuerza excesiva sobre los botones, interruptores o conectores.
- No utilice el instrumento o dispositivo ni los auriculares con volumen alto o incómodo durante un periodo prolongado, ya que podría provocar una pérdida de audición permanente. Si experimenta alguna pérdida de audición u oye pitidos, consulte a un médico.

Yamaha no puede considerarse responsable de los daños causados por uso indebido, modificaciones en el instrumento o por datos que se hayan perdido o destruido.

Desconecte siempre la alimentación cuando no use el instrumento.

Aunque el interruptor [] (espera/encendido) se encuentre en la posición de “espera” (con la pantalla apagada), la electricidad sigue fluyendo por el instrumento al nivel mínimo.

Si no va a utilizar el instrumento durante un periodo prolongado de tiempo, asegúrese de desenchufar el cable de alimentación de la toma.

AVISO

Para evitar la posibilidad de desperfectos o daños en el producto, los datos u otros objetos, tenga en cuenta los avisos que se indican a continuación.

■ Manipulación y mantenimiento

- No utilice el instrumento junto a televisores, radios, equipos estereofónicos, teléfonos móviles u otros dispositivos eléctricos. Si lo hiciera, el instrumento, el televisor o la radio podrían generar ruidos. Cuando utilice el instrumento con una aplicación en el iPad, iPhone o iPod touch, le recomendamos que ajuste "Airplane Mode" (modo avión) en "ON" (activado) en dicho dispositivo para evitar el ruido producido por la comunicación.
- No exponga el instrumento a un exceso de polvo o vibraciones, ni a calor o frío intensos (por ejemplo, bajo la luz solar directa, cerca de un calefactor o dentro de un vehículo durante el día) para evitar que se deforme el panel, que se dañen los componentes internos o un funcionamiento inestable.
- Tampoco coloque objetos de vinilo, plástico o goma sobre el instrumento, pues podrían decolorar el panel o el teclado.
- Cuando limpie el instrumento, utilice un paño suave y seco. No use diluyentes de pintura, disolventes, alcohol, líquidos limpiadores ni paños impregnados con productos químicos.

■ Guardar datos

- Los datos del búfer de edición (ubicación en memoria de los datos editados) del instrumento se pierden cuando se apaga la alimentación. Almacene los datos importantes en la memoria del usuario (memoria de almacenamiento interna), una unidad flash USB o un dispositivo externo, como un ordenador. Sin embargo, los datos guardados en la memoria de usuario se pueden perder debido a fallos, un error de funcionamiento, etc. Guarde los datos importantes en una unidad flash USB o un dispositivo externo, como un ordenador.
- Para evitar la pérdida de datos por daños en una unidad flash USB, se recomienda guardar una copia de seguridad de los datos importantes en una unidad flash USB de repuesto o en un dispositivo externo, como un ordenador.

Información

■ Acerca de los derechos de autor (copyright)

- Queda terminantemente prohibida la copia de datos musicales disponibles comercialmente, incluidos, pero no exclusivamente los datos MIDI y/o los datos de audio, excepto para su uso personal.
- En este producto se incluye contenido cuyo copyright es propiedad de Yamaha, o para los cuales Yamaha dispone de licencia para utilizar el copyright de otras empresas. Debido a las leyes de copyright y otras leyes aplicables, NO está permitido distribuir soportes en los que se guarde o se grabe este contenido y se mantenga prácticamente igual o muy similar al contenido del producto.
 - * El contenido descrito anteriormente incluye un programa informático, datos de acompañamiento de estilo, datos MIDI, datos WAVE, datos de grabación de voz, una partitura, datos de partituras, etc.
 - * Si está permitido distribuir soportes en los que se haya grabado su interpretación o producción musical utilizando este contenido y no se requiere el permiso de Yamaha Corporation en tales casos.

■ Acerca de las funciones y datos incluidos con el instrumento

- Este dispositivo puede utilizar varios tipos/formatos de datos musicales y, antes de utilizarlos, los optimiza en el formato adecuado. Como consecuencia, es posible que este dispositivo no reproduzca los datos exactamente de acuerdo con la intención original de sus productores o compositores.

■ Acerca de este manual

- Las ilustraciones y pantallas LCD contenidas en este manual se ofrecen exclusivamente a título informativo y pueden variar con respecto a las de su instrumento.
- Windows es una marca registrada de Microsoft® Corporation en Estados Unidos y otros países.
- Apple, iTunes, Mac, Macintosh, iPhone, iPad e iPod son marcas comerciales de Apple Inc., registradas en EE. UU. y en otros países.
- IOS es una marca comercial o una marca comercial registrada de Cisco en Estados Unidos y en otros países, y se utiliza bajo licencia.
- Los nombres de compañías y de productos que aparecen en este manual son marcas comerciales o marcas registradas de sus respectivas compañías.

Yamaha podría actualizar periódicamente el firmware del producto, sin previo aviso y con fines de mejora de funciones y usabilidad. Para sacar el máximo partido de este instrumento, le recomendamos que lo actualice a la versión más reciente. Puede descargar el firmware más reciente del siguiente sitio web:
<https://download.yamaha.com/>

Introducción

Gracias por adquirir el sintetizador musical MX49, MX61 o MX88 de Yamaha, al que nos referiremos como el “instrumento” en este Manual de instrucciones. Lea con atención este manual de instrucciones antes de utilizar el nuevo instrumento para aprender a aprovechar todas sus funciones. Cuando lo haya leído, guarde el manual en un lugar seguro y consúltelo cuando necesite información sobre una determinada operación o función.

Accesorios

- Manual de instrucciones (este libro)
- CUBASE AI DOWNLOAD INFORMATION (Información de descarga de Cubase AI)
- Adaptador de CA*

*Puede que no se incluya en su área. Consulte con el distribuidor de Yamaha.

Acerca de los manuales

Este instrumento cuenta con los siguientes documentos y materiales informativos.

Documentos incluidos



Manual de instrucciones (este libro)

Explica cómo configurar el MX49 MX61 MX88 y realizar operaciones básicas. Este es el documento que debe leer en primer lugar cuando comience a tocar y utilizar el MX49 MX61 MX88.

Materiales en línea (PDF)



Reference Manual (Manual de referencia)

Describe el diseño interno del MX49 MX61 MX88, el uso de un ordenador conectado y todos los parámetros que se pueden ajustar y configurar. El manual incluye el siguiente contenido.

Estructura básica

- Estructura del MX49, MX61 o MX88
- Bloque de controladores
- Bloque generador de tonos
- Bloque de efectos
- Bloque de arpeggios
- Bloque de reproducción de canciones y patrones
- Memoria interna
- Flujo de la señal de MIDI/audio

Uso de un ordenador conectado

- Conexión a un ordenador
- Creación de una canción con el ordenador

Uso de aplicaciones de iOS

Referencia

- Interpretación
- Ajustes de canción y patrón
- Archivos
- Utilidad
- Modo remoto



Synthesizer Parameter Manual (Manual de parámetros del sintetizador)

En este documento general, válido para varios productos, se explican los parámetros, tipos y parámetros de efectos, y mensajes MIDI que se utilizan en todos los sintetizadores. Lea primero el Manual de instrucciones y el Reference Manual (Manual de referencia) y, seguidamente, utilice este manual de parámetros si es necesario para obtener más información acerca de los parámetros y términos relacionados con los sintetizadores Yamaha en general.



Data List (Lista de datos)

Presenta listas importantes, como la lista de voces, la lista de interpretaciones, la lista de tipos de arpeggio y la lista de tipos de efectos. También ofrece materiales de referencia, como la tabla de datos MIDI y el Gráfico de implementación de MIDI.

Cómo utilizar los manuales en PDF

Los documentos de datos Reference Manual (Manual de referencia), Synthesizer Parameter Manual (Manual de parámetros del sintetizador) y Data List (Lista de datos) se suministran en formato PDF. Los manuales en formato PDF anteriores pueden obtenerse en la página web Yamaha Downloads. Para ello, vaya a la página web con la siguiente URL, introduzca "MX49", "MX61" o "MX88" en el campo "Model Name" (nombre del modelo) y, a continuación, haga clic en "Search" (buscar).

Yamaha Downloads:

<https://download.yamaha.com/>

Estos archivos PDF pueden verse y leerse en un ordenador. Cuando se utiliza Adobe® Reader® para ver un archivo PDF, puede buscar palabras específicas, imprimir una página concreta o ir a un vínculo para abrir la sección que desee de este manual. Las funciones de búsqueda de términos y enlace son métodos especialmente prácticos para navegar por un archivo PDF: le aconsejamos que las use. Puede descargar la versión más reciente de Adobe Reader desde la siguiente URL.

<http://www.adobe.com/es/products/reader/>

Características principales

■ **Dinámica, sonidos basados en MOTIF**

El MX49 MX61 MX88 contiene una amplia gama de formas de onda dinámicas y realistas derivadas directamente del prestigioso Yamaha MOTIF (incluidos los sonidos de instrumentos realistas de piano acústico, piano eléctrico, sintetizados, batería, etc.) Ello ofrece un sonido de extraordinaria calidad para reproducción y grabación de distintos géneros musicales. Además, puede reproducir con facilidad frases de cada instrumento, incluso frases complejas imposibles de tocar en directo, mediante la función arpeggio. El instrumento cuenta además con un amplio sistema de efectos, incluidos los efectos de VCM (modelado de circuitería virtual), efectos REV-X (reverberación de alto nivel) y el ecualizador maestro. El MX49 MX61 MX88 permite mejorar e inspirar sus creaciones e interpretaciones musicales de muchas formas.

■ **Interfaz de usuario de fácil manejo**

Este instrumento se ha diseñado para que sea fácil de tocar y que su funcionamiento resulte sencillo e intuitivo. Por ejemplo, los botones de categorías le permiten seleccionar rápidamente una voz deseada de grupos fáciles de entender, a partir del tipo de instrumento general o de las características de sonido. La útil y popular función de capa (que reproduce dos voces a la vez) y la función Split (que reproduce dos voces independientes con la mano izquierda y derecha) también se pueden activar al instante. Además, el panel dispone de cuatro mandos que permiten controlar doce aspectos del sonido y manipularlos en tiempo real mientras toca.

■ **Gran portabilidad con un diseño de fácil transporte**

Puede llevar consigo el instrumento prácticamente a cualquier parte gracias a su tamaño compacto y peso ligero. El MX49 tiene un diseño corto y elegante, se puede colocar fácilmente en el escritorio o delante del ordenador. El MX61 tiene un asa en la parte inferior que permite transportarlo con una mano.

■ **Improvisación con patrones de ritmo y canciones**

El MX49 MX61 MX88 dispone de numerosos patrones de ritmos dinámicos para una amplia variedad de géneros musicales. Puede tocar el teclado al mismo tiempo que se reproduce el patrón de ritmos, ¡un modo de interpretación que fomenta la inspiración! El instrumento le permite reproducir cómodamente datos de audio y MIDI contenidos en la memoria instantánea USB, permitiéndole utilizar fácilmente datos de canciones creados en el ordenador durante la interpretación en vivo, sin necesidad de un ordenador. Además, una toma [AUX IN] de entrada auxiliar permite conectar un reproductor de música portátil, para que pueda tocar el teclado con sus canciones favoritas.

■ **Completa capacidad de producción musical con el MX49 MX61 MX88**

Los datos de audio y MIDI se pueden transferir a un ordenador o desde este a través del USB, sin necesidad de separar la interfaz de audio o una interfaz MIDI. Puede grabar y reproducir los datos MIDI, grabar datos de audio digitales desde este instrumento directamente y supervisar el sonido DAW desde las tomas OUTPUT [L/MONO]/[PHONES].

■ **Integración con Cubase**

MX49 MX61 MX88 está especialmente diseñado para integrarse con la aplicación totalmente equipada DAW Cubase de Steinberg, con lo que dispone de un sistema de producción musical todo en uno, en el que software y el hardware están integrados completamente.

■ **Modo Class-Compliant de compatibilidad con MIDI y audio USB para facilitar la conexión a las aplicaciones iOS**

El MX49 MX61 MX88 se puede conectar a iOS mediante el modo Class-Compliant de compatibilidad con audio USB y MIDI. Puede utilizar la entrada/salida de audio estéreo y la entrada/salida de MIDI con un iPhone y iPad utilizando el adaptador de conector Lightning a USB para cámaras de Apple. Al combinar el MX49 MX61 MX88 con una aplicación de audio iOS, dispondrá de una solución de grabación de audio móvil.

Contenido

PRECAUCIONES	S3	Almacenar los ajustes editados.....	20
Introducción.....	2	Reproducir las interpretaciones.....	20
Accesorios.....	2	Reproducción de patrones rítmicos.....	21
Acerca de los manuales.....	3	Tocar el teclado con el patrón rítmico	21
Documentos incluidos.....	3	Cambio del tipo de patrón de ritmo y sonido.....	22
Materiales en línea (PDF)	3	Cambio del tempo del patrón rítmico.....	22
Características principales.....	4	Tocar el teclado a la vez que canciones	23
Controles y funciones	6	Canciones compatibles con este instrumento	23
Panel frontal	6	Reproducción de los datos MIDI de la memoria	
Panel posterior.....	8	instantánea USB.....	23
Instalar	9	Reproducción de los datos de audio de	
Fuente de alimentación.....	9	la memoria instantánea USB	24
Conexión de altavoces o auriculares	9	Reproducción de los datos de canción de	
Encender el sistema	9	un reproductor de música portátil.....	25
Función Auto Power Off (apagado automático).....	10	Creación de interpretaciones originales	25
Ajuste del volumen y el brillo de la pantalla	10	Selección del tipo de Reverberación/Coro	
Reproducción de las canciones de demostración ...	10	(Edición común/Edición de parte).....	25
Restablecer la memoria de usuario a los ajustes		Cambiar el efecto de inserción de la voz	
de fábrica iniciales.....	11	(Edición de voz)	27
Funciones básicas y pantallas	12	Cambio del conjunto de controladores de la voz	
Mover el cursor	12	(Edición de voz)	28
Cambiar (editar) valores de parámetros	12	Almacenar una voz (Almacenamiento de voz)	29
Seleccionar un elemento de una lista	12	Memorizar una interpretación (Memorización	
Selección de una página.....	13	de interpretación).....	29
Ajustes de nota	13	Cambiar las voces con suavidad mientras	
Asignar nombres (introducir caracteres).....	13	se toca	30
Salir de la pantalla actual.....	13	Realización de ajustes generales del sistema	
Guía rápida	14	(Ajustes de utilidad)	31
Tocar las voces	14	Cambio de los ajustes de afinación principal.....	31
Selección de una voz para la parte 1	14	Ajuste del brillo de la pantalla (Contraste de LCD).....	31
Selección de una voz para la parte 2	15	Guardar/cargar archivos en la memoria	
Combinación de voces (Capa)	15	instantánea USB (Ajustes de archivo).....	31
Tocar voces independientes con las manos		Formateo de la memoria instantánea USB.....	31
izquierda y derecha (División)	16	Guardar los ajustes en una memoria	
Cambio de las cualidades tonales de la voz		instantánea USB.....	32
con los controladores.....	17	Cargar la configuración desde una memoria	
Controladores del panel frontal.....	17	instantánea USB.....	32
Controladores externos	18	Conectar un instrumento MIDI externo	33
Usar la función Arpeggio.....	18	Controlar el MX49 MX61 MX88 desde	
Reproducción del arpeggio	18	un sintetizado o un teclado MIDI externo	33
Cambio del tempo del arpeggio	19	Controlar un teclado o sintetizador MIDI externo	
Cambio del tipo de arpeggio	19	desde el MX49 MX61 MX88.....	34
Configuración de Octava/Transposición		Apéndice	35
del teclado.....	20	Lista de funciones del botón SHIFT	35
Octava	20	Mensajes de pantalla.....	35
Transposición	20	Solución de problemas.....	37
		Especificaciones.....	40
		Índice	41

Controles y funciones

Panel frontal

(La ilustración corresponde al MX49; no obstante, los controles y los terminales del MX61 y el MX88 son iguales.)

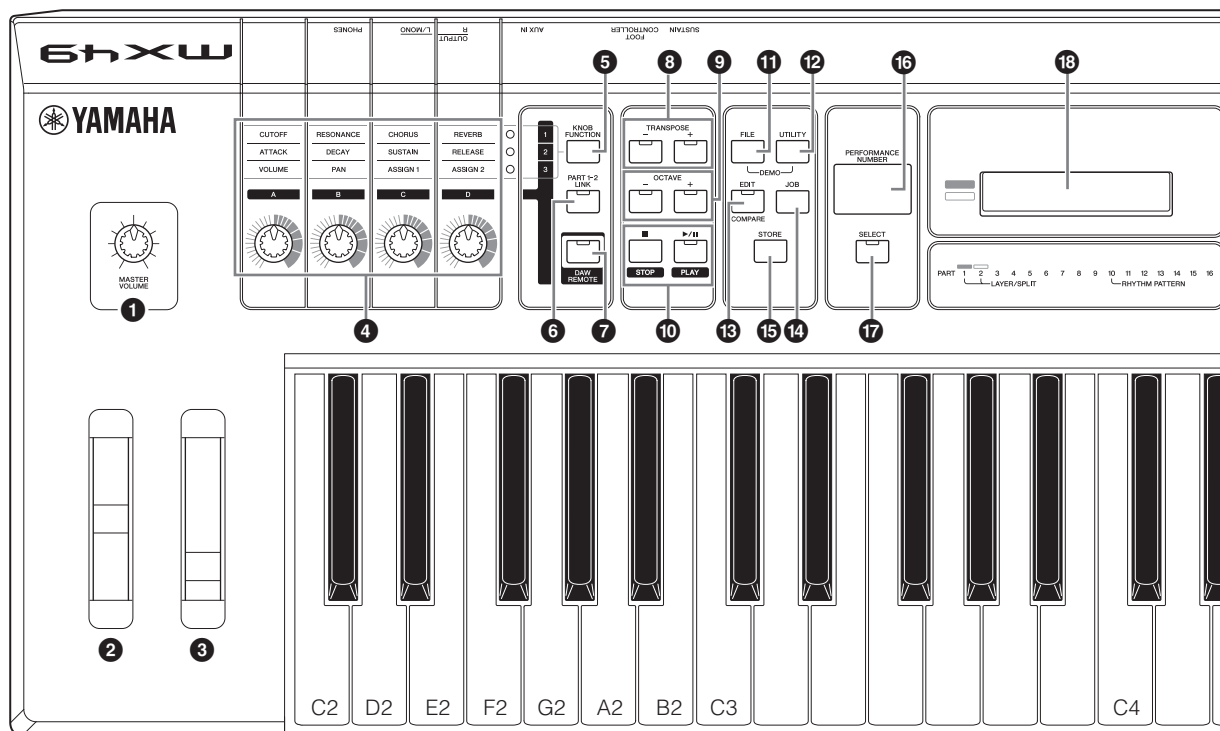

1 Mando [MASTER VOLUME] (página 10)

Ajusta el volumen del sonido global.

2 Rueda de inflexión del tono (página 17)

Permite subir o bajar el tono de las notas cuando se toca el teclado.

3 Rueda de modulación (página 17)

Controla el vibrato aplicado al sonido.

4 Mandos [A] – [D] (página 17)

Estos cuatro mandos, extremadamente versátiles, permiten ajustar diversos aspectos o parámetros de las partes 1 y 2.

5 Botón [KNOB FUNCTION] (página 17)

Cambia las funciones asignadas a los mandos [A] – [D].

6 Botón [PART 1-2 LINK] (página 17)

Determina el sonido que se aplica a los efectos de los mandos.

7 Botón [DAW REMOTE] (Consulte el Manual de referencia)

Al girar este botón se selecciona el modo Remote (remoto). El modo Remote le permite controlar el software DAW del ordenador desde los controles del panel del instrumento.

8 Botones TRANSPOSE [-]/[+] (página 20)

Utilice estos botones para aumentar o disminuir el tono de las notas en unidades de un semitono.

9 Botones OCTAVE [-]/[+] (página 20)

Use estos botones para cambiar el intervalo de notas del teclado.

10 Botones de transporte (páginas 21 y 23)

Botón [■] (Parada)

Pulse para parar la reproducción del patrón de ritmo o los datos de canciones.

Botón [▶/||] (Reproducción/Pausa)

Pulse para reproducir/pausar alternativamente la reproducción del patrón de ritmo o los datos de canciones desde el punto actual.

11 Botón [FILE] (página 31)

Accede a la pantalla Archivo desde la que puede transferir archivos entre este instrumento y la memoria instantánea USB.

12 Botón [UTILITY] (página 31)

Accede a la pantalla Utilidad desde la que puede configurar parámetros que se aplican a todo el sistema del instrumento.

13 Botón [EDIT]

Accede a la pantalla desde la que puede editar una Interpretación (página 20). Además, pulsar este botón mientras edita le permite alternar entre el sonido recién editado y su estado original sin editar, para escuchar cómo le afectan los cambios (función de comparación).

14 Botón [JOB] (Consulte el Manual de referencia)

Accede a la pantalla Trabajo de interpretación o Trabajo de utilidad.

15 Botón [STORE]

Guarda por ajustes de Interpretación/Voz/Utilidad.

16 Pantalla [PERFORMANCE NUMBER]

Indica el número de la interpretación seleccionada.

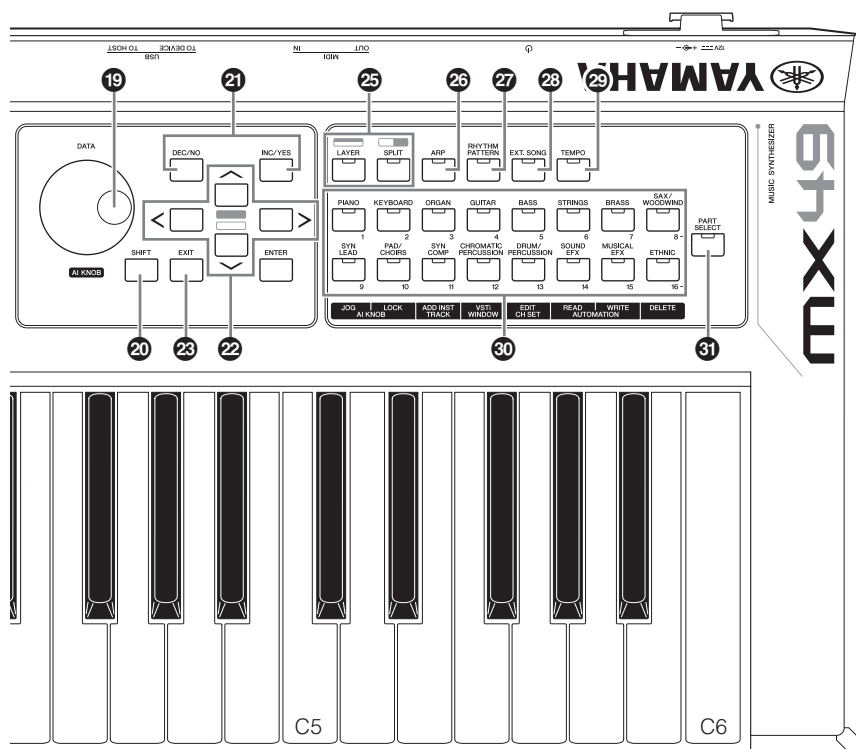

17 Botón [SELECT] (página 20)

Accede a la pantalla desde la que puede seleccionar una Interpretación.

18 LCD (Liquid Crystal Display, pantalla de cristal líquido) (página 10)

La pantalla LCD retroiluminada presenta los parámetros y valores relacionados con la operación o la función seleccionada en un momento dado.

19 Dial [DATA] (página 12)

Cambia el valor seleccionado en la pantalla.

20 Botón [SHIFT] (página 35)

Pulse este botón junto a otro botón para ejecutar varios comandos alternativos de los botones respectivos.

21 Botones [INC/YES]/[DEC/NO] (página 12)

Sirve para aumentar/reducir el valor del parámetro seleccionado en un momento dado.

22 Botones de cursor (página 12)

Desplazan el "cursor" por la pantalla y se desplazan por las páginas de la pantalla editada.

23 Botón [EXIT]

Los menús y las pantallas de MX49 MX61 MX88 están organizados con arreglo a una estructura jerárquica. Pulse este botón para salir de la pantalla actual y volver al nivel anterior de la jerarquía.

24 Botón [ENTER]

Utilice este botón para seleccionar la pantalla que desea editar, para definir el valor y para ejecutar una operación de trabajo o memorización.

25 Botón [LAYER] (página 15), Botón [SPLIT] (página 16)

Estos botones superponen distintas voces de partes 1 y 2 y dividen el teclado en partes izquierda y derecha, respectivamente.

26 Botón [ARP] (página 18)

Determina si se aplicará o no la función arpeggio a toda la interpretación.

27 Botón [RHYTHM PATTERN] (página 21)

Accede a la pantalla desde la que puede seleccionar un patrón rítmico.

28 Botón [EXT. SONG] (Canción externa) (página 23)

Accede a la pantalla desde la que puede seleccionar datos de canciones de la memoria instantánea USB conectada al terminal USB [TO DEVICE].

29 Botón [TEMPO] (páginas 19, 22 y 23)

Accede a la pantalla desde la que puede seleccionar el tempo para el arpeggio/patrón rítmico/canción.

30 Botón Categoría de voz (página 14)

Selecciona una categoría de voz para parte 1/parte 2.

31 Botón [PART SELECT]

Accede a la pantalla desde la que puede seleccionar una parte desde Partes 1 - 16 y reproducirla.

Panel posterior

MX49, MX61

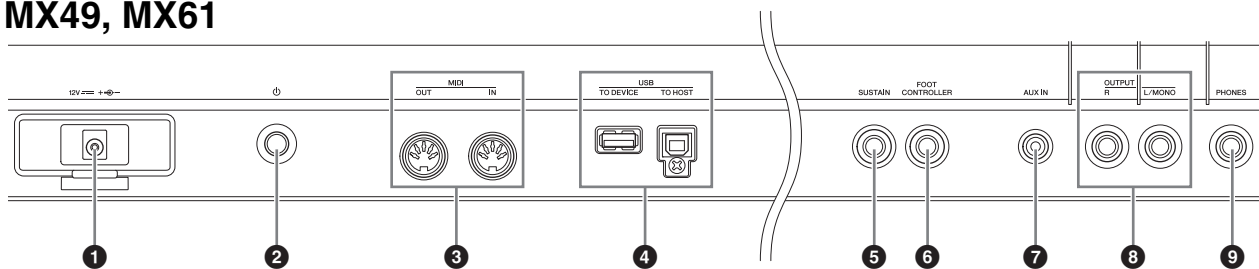

MX88

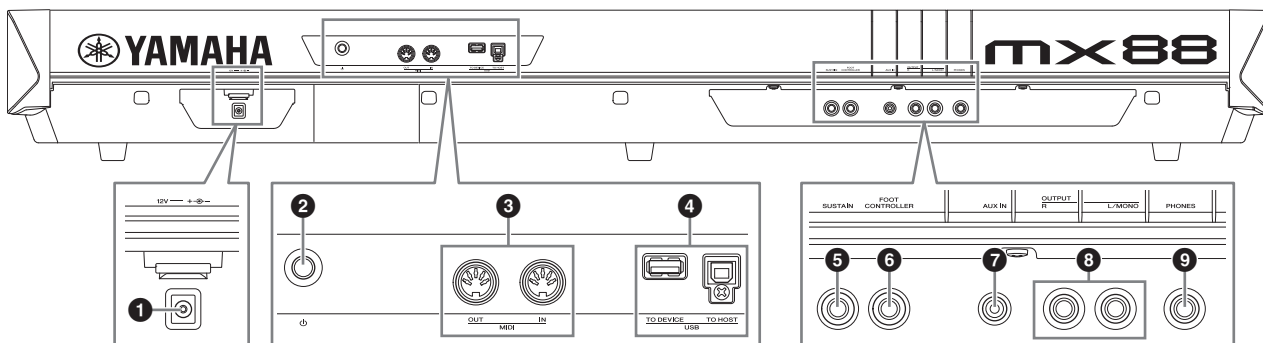

1 Toma DC IN (entrada CC) (página 9)

Conecte el adaptador de alimentación suministrado a este conector.

2 Interruptor $\text{\textcircled{I}}$ (En espera/encendido) (página 9)

Púselo para encender el instrumento ($\text{\textcircled{I}}$) o ponerlo en espera ($\text{\textcircled{II}}$).

3 Terminales MIDI [IN]/[OUT] (página 33)

MIDI [IN] (entrada MIDI) es para recibir datos de control o interpretación de otro dispositivo MIDI.

MIDI [OUT] transmite los datos de control, interpretación y reproducción desde este instrumento a otro dispositivo MIDI.

4 Terminales USB

Hay dos tipos diferentes de terminales USB y el panel posterior del instrumento admite ambos.

El terminal USB [TO HOST] se usa para conectar este instrumento al ordenador a través de un cable USB y permite transferir datos MIDI y de audio entre los dispositivos. Para obtener información sobre el puerto gestionado por el MX49 MX61 MX88, consulte el documento PDF "Manual de referencia".

El terminal USB [TO DEVICE] se utiliza para conectar el instrumento a una memoria instantánea USB mediante un cable USB. Para obtener información, consulte las páginas 23 y 31.

5 Toma [SUSTAIN] (página 18)

Para conectar un pedal FC3A, FC4A o FC5 opcional. Cuando se conecta un FC4A o FC5, también permite controlar otras funciones mediante el pedal.

6 Toma [FOOT CONTROLLER] (página 18)

Se utiliza para conectar un controlador de pedal opcional FC7. Esta toma le permite controlar de forma continua una de varias funciones asignables diferentes, incluido el volumen, tono u otros aspectos del sonido.

7 Toma [AUX IN] (Entrada auxiliar) (página 25)

La minitoma estereofónica de entrada auxiliar se emplea para la entrada de audio procedente de un dispositivo de audio externo. Por ejemplo, podrá utilizar esta toma para conectar un reproductor de música portátil y reproducir su música favorita.

NOTA Utilice el control de volumen del dispositivo externo para ajustar el balance de nivel deseado con este instrumento.

8 Tomas OUTPUT [L/MONO]/[R]

Las señales de audio de nivel de línea se emiten por estas tomas de auriculares. Para una salida monofónica, utilice solo la toma [L/MONO].

9 Toma [PHONES] (auriculares)

Esta toma de auriculares estéreo estándar es para la conexión de un par de auriculares estéreo. La salida de audio es idéntica a la de la toma OUTPUT [L/MONO]/[R].

Instalar

Fuente de alimentación

Realice las conexiones del adaptador de alimentación suministrado (página 40) en el siguiente orden. Antes de conectar el adaptador de alimentación, asegúrese de que la alimentación del instrumento está establecida en modo de espera (■).

- 1 Enrolle el cable de salida CC del adaptador de alimentación alrededor del sujetacables (como se muestra a continuación), seguidamente conecte el enchufe del adaptador a la toma DC IN en el panel posterior.

MX49, MX61

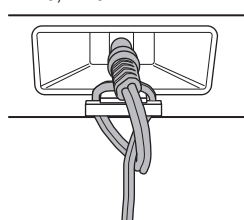

MX88

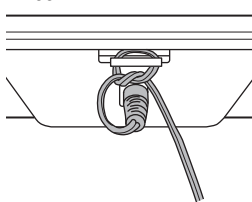

NOTA El uso del sujetacables evita que el cable se desenchufe accidentalmente durante el funcionamiento. Asegúrese de evitar tensar el cable más de lo necesario, así como tirar del mismo con fuerza mientras esté enrollado alrededor del sujetacables para evitar el desgaste del cable o la posible rotura del sujetacables.

- 2 Conecte el otro extremo del adaptador de alimentación a la salida de CA.

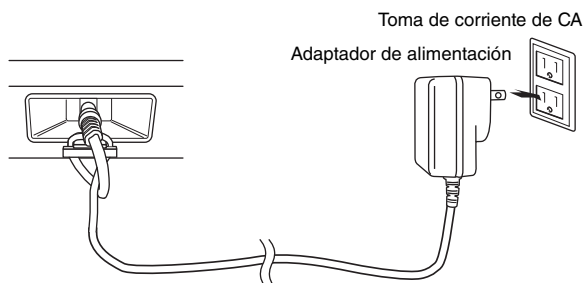

NOTA Cuando desconecte el adaptador de alimentación, siga este procedimiento en orden inverso.

! ADVERTENCIA

- Utilice solamente el adaptador (página 40) especificado. El uso de otros adaptadores podría ocasionar daños irreparables tanto en el adaptador como en el instrumento.
- Cuando utilice el adaptador de CA con un enchufe extraíble, asegúrese de que el enchufe permanezca conectado al adaptador de CA. Si se utiliza el enchufe solo, se podría producir una descarga eléctrica o un incendio.
- No toque nunca la sección metálica cuando conecte el enchufe. Para evitar que se produzcan descargas eléctricas, cortocircuitos o daños, tenga cuidado también de que no haya polvo entre el adaptador de CA y el enchufe.

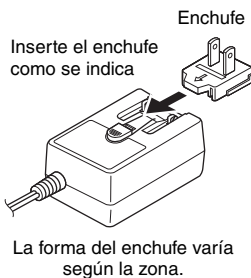

Inserte el enchufe como se indica

La forma del enchufe varía según la zona.

! ATENCIÓN

Aunque la alimentación del instrumento se encuentre en el estado en espera, la electricidad sigue fluyendo por el instrumento al nivel mínimo. Si no va a utilizar el instrumento durante un periodo prolongado de tiempo, asegúrese de desenchufar el adaptador de la toma de corriente CA de la pared.

Conexión de altavoces o auriculares

Este instrumento no tiene altavoces incorporados, por lo que tendrá que escuchar el sonido del instrumento con equipos externos. Conecte un juego adecuado de auriculares, altavoces amplificados u otro equipo de reproducción, tal como se muestra a continuación. Cuando realice las conexiones, compruebe que los tipos de cable son los adecuados.

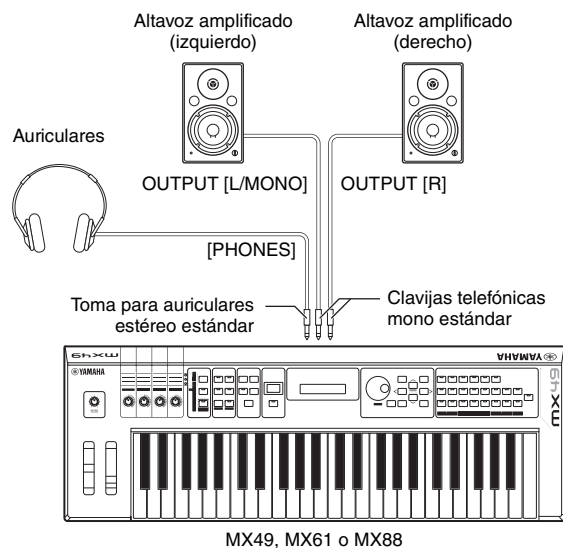

■ AVISO ■

Antes de conectar este instrumento a los dispositivos externos, apague todos los dispositivos.

Encender el sistema

Compruebe que el volumen del instrumento y los dispositivos externos, por ejemplo los altavoces amplificados, está ajustado al mínimo antes de encenderlo. Cuando realice la conexión del instrumento a los altavoces amplificados, encienda el interruptor de alimentación de cada uno de los dispositivos en el siguiente orden.

Para el encendido:

En primer lugar, encienda el MX49 MX61 MX88 con el interruptor  (En espera/encendido), a continuación encienda la alimentación de los altavoces conectados.

Para el apagado:

En primer lugar, desconecte la alimentación de los altavoces enchufados, a continuación apague el MX49 MX61 MX88 con el interruptor  (En espera/encendido).



MX49, MX61 o MX88

Función Auto Power Off (apagado automático)

Para evitar un consumo de electricidad innecesario, este instrumento incorpora la función Auto Power Off que apaga automáticamente el instrumento si no se utiliza durante un determinado período de tiempo. En el ajuste predeterminado, la alimentación se apagará si el instrumento no se hace funcionar durante 30 minutos.

Si desea deshabilitar la función de apagado automático, encienda la alimentación mientras mantiene pulsada la nota más grave del teclado. Seguidamente aparecerá, durante breves instantes, el mensaje “Auto power off disabled”, tras lo cual esta función quedará desactivada. El ajuste se conservará aunque se apague el instrumento.

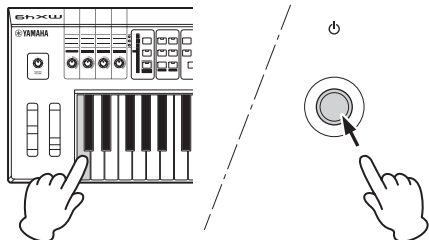

La cantidad de tiempo que transcurrirá antes de que se desactive automáticamente se puede definir mediante la siguiente operación.

[UTILITY] → Seleccione “01:General” con el botón Cursor [^] → [ENTER] → Seleccione “AutoOff” con el botón Cursor [v], a continuación cambie el valor con el dial [DATA] → [STORE]

AVISO

- Dependiendo del estado del instrumento (por ejemplo, los ajustes se han modificado pero no se han almacenado aún), es posible que la alimentación no se apague automáticamente, incluso después de que haya transcurrido el período de tiempo especificado. **Apague siempre la alimentación manualmente cuando no use el instrumento.**
- Si no se utiliza el instrumento durante un periodo de tiempo especificado mientras está conectado a un dispositivo externo como un amplificador, altavoz u ordenador, asegúrese de seguir las instrucciones del manual de instrucciones para apagar la alimentación del instrumento y los dispositivos conectados, y evitar así que se produzcan daños en ellos. Si no desea que la alimentación se apague automáticamente mientras hay un dispositivo conectado, desactive el apagado automático.

- Si se ajusta Auto Power Off en “off”, se conservará este ajuste aunque se carguen en el instrumento los datos de seguridad guardados en otro dispositivo. Si se ajusta Auto Power Off en un valor que no sea “off”, este valor se sobrescribirá con los datos cargados.
- Tenga en cuenta que la cantidad de tiempo que transcurre antes de que la alimentación se apague automáticamente se reinicia a 30 minutos si ejecuta la función Determinado en fábrica (página 11).

NOTA • El tiempo de ajuste es aproximado.

- Para encender después de ejecutar Auto Power Off, ponga el interruptor espera/encendido en la posición de espera y, a continuación, póngalo de nuevo en la posición de encendido.

Ajuste del volumen y el brillo de la pantalla

Ajuste los niveles de volumen del instrumento y del sistema de amplificadores/altavoces conectado.

NOTA Cuando realice la conexión a un juego de altavoces amplificados o equipo de PA, establezca el Volumen principal aproximadamente al 70%, y luego suba el volumen de los altavoces amplificados o equipo PA al nivel apropiado.



ATENCIÓN

No utilice los auriculares a un volumen alto durante mucho tiempo. Si lo hace, podría sufrir pérdida de audición.

Si la pantalla no se ve fácilmente, pulse el botón [INC/YES]/[DEC/NO] a la vez que mantiene pulsado el botón [UTILITY] para ajustarla y conseguir una visibilidad óptima.

Ajuste el volumen con el mando MASTER VOLUME (volumen principal).

Ajuste del contraste de la pantalla.

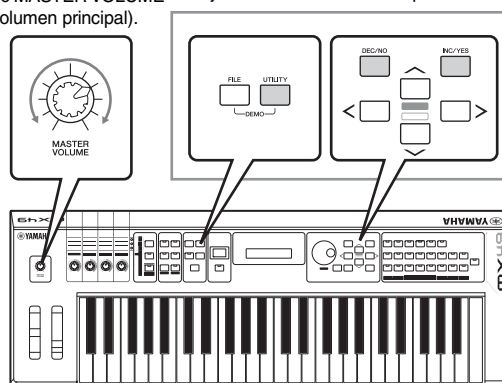

MX49, MX61 o MX88

Reproducción de las canciones de demostración

El MX49 MX61 MX88 incorpora diversas canciones de demostración que ejemplifican sus sonidos dinámicos y sus avanzadas funciones.

A continuación se explica cómo se reproducen.

- 1 Pulse [FILE] y [UTILITY] al mismo tiempo. Seguidamente se abrirá la pantalla DEMO.
- 2 Gire el dial [DATA] para seleccionar una canción de demostración.

3 Pulse [▶/||] (Reproducción/Pausa) para reproducir la canción de demostración.

Se reproducirá la canción de demostración que se muestra en ese momento en la pantalla.



NOTA Para ajustar el nivel de volumen de las canciones de demostración, utilice el mando [MASTER VOLUME] (volumen principal).

4 Pulse [■] (Parada) para detener la canción de demostración.

5 Para salir de la pantalla DEMO, pulse [EXIT].

Restablecer la memoria de usuario a los ajustes de fábrica iniciales

Siga las instrucciones que se indican aquí para restaurar la configuración original del fabricante en la memoria de usuario del sintetizador. Los ajustes de interpretaciones, voces de usuario y utilidad de la memoria de usuario se restablecerán a los ajustes de fábrica iniciales.

Esta operación resulta especialmente práctica cuando se borran o se sobrescriben involuntariamente los ajustes de interpretación o utilidad.

■ AVISO ■

Al restaurarse la configuración de fábrica, se borrarán todos los ajustes de interpretación, voz de usuario en la pantalla de utilidad que haya creado. Compruebe que no sobrescribe ningún dato importante. Antes de realizar este procedimiento, asegúrese de almacenar todos los datos importantes en una memoria instantánea USB (página 32).

1 Pulse [UTILITY] y, a continuación, [JOB].

Se accede a la pantalla de selección de trabajo de utilidad.

2 Utilice los botones Cursor [^]/[v] para seleccionar "02:FactorySet", a continuación pulse [ENTER].

Se accede a la pantalla Determinado en fábrica.

```
JOB Factory Set
      PowerOn Auto=off
```

3 Pulse [ENTER].

En la pantalla se solicita su confirmación. Para cancelar la operación, pulse [DEC/NO] aquí. En este caso, para volver a la pantalla principal, pulse [EXIT] repetidamente en caso necesario después de cancelar.

```
( Are you sure? )
( [NO]/[YES] )
```

■ AVISO ■

Si se activa "PowerOn Auto" y se ejecuta Factory Set, la operación Factory Set se ejecutará automáticamente cada vez que encienda el equipo. Tenga en cuenta que esto también implica que cada vez que encienda el instrumento, se borrarán sus datos originales de la memoria de usuario. Por tanto, el parámetro está normalmente desactivado. Si lo desactiva y ejecuta la operación de ajuste de fábrica, la operación ya no se ejecutará la próxima vez que encienda el instrumento.

4 Pulse [INC/YES].

Se ejecuta la operación Determinado en fábrica.

■ AVISO ■

En el caso de operaciones Factory Set que tarden más en procesarse, durante el proceso aparecerá un mensaje. No desconecte la alimentación mientras se muestra el mensaje. Si apaga el instrumento mientras se encuentra en ese estado, se perderán todos los datos de usuario y el sistema puede llegar a bloquearse (debido a la alteración de los datos en la memoria de usuario). Esto podría provocar que el instrumento podría no ponerse en marcha correctamente, incluso al encenderlo la próxima vez.

5 Pulse el botón [EXIT] varias veces para volver a la pantalla principal.

Funciones básicas y pantallas

Mover el cursor

El cursor de pantalla indica un elemento seleccionado y se muestra con uno de los tres tipos siguientes.

■ Tipo flecha

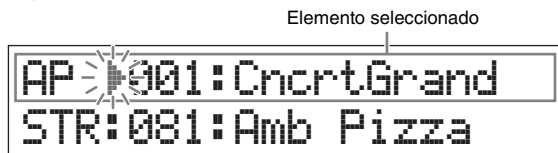

Este cursor triangular intermitente indica la línea del elemento seleccionado. Puede mover el cursor hacia arriba o hacia abajo utilizando los botones Cursor [^]/[V].

■ Tipo intermitente

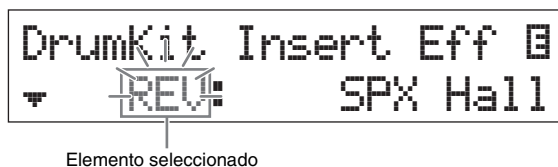

El propio elemento seleccionado parpadeará. Puede mover la indicación del cursor hacia arriba/abajo/izquierda/derecha mediante los botones de cursor [^]/[V]/[<]/[>].

■ Tipo subrayado

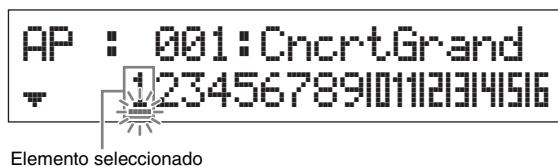

Este subrayado intermitente indica la línea del elemento seleccionado. Esta pantalla tiene en realidad dos indicadores de cursor: el tipo subrayado y el tipo parpadeante. Puede mover el cursor tipo parpadeante mediante los botones de cursor [^]/[V] en esta pantalla y mover el cursor de tipo subrayado utilizando los botones de cursor [<]/[>].

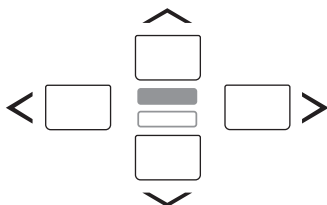

Cambiar (editar) valores de parámetros

Al girar el dial [DATA] hacia la derecha (en el sentido de las agujas del reloj) se incrementa el valor, mientras que al girarlo hacia la izquierda (en sentido contrario a las agujas del reloj) se disminuye. Al pulsar el botón [INC/YES], se incrementa el valor de un parámetro en una unidad y al pulsar [DEC/NO] se disminuye. Si mantiene pulsado cualquiera de los dos botones, el valor se incrementará o disminuirá de forma continua. En el caso de parámetros con intervalos de valores grandes, puede incrementar el valor en 10 manteniendo pulsado el botón [SHIFT] y pulsando el botón [INC/YES]. Para disminuir el valor en 10, mantenga pulsado el botón [SHIFT] y pulse el botón [DEC/NO] simultáneamente.

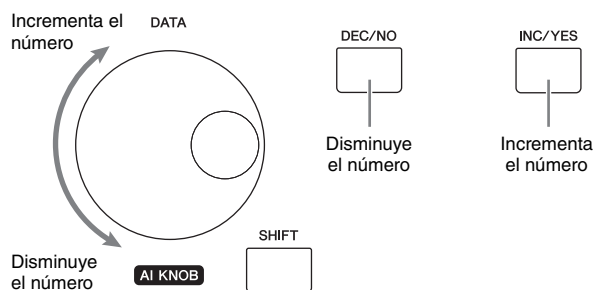

Seleccionar un elemento de una lista

Cuando hay que editar varias pantallas, el nombre de cada pantalla se indica como elemento seleccionado en una lista que se puede desplazar.

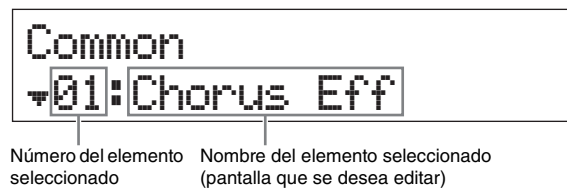

Para cambiar el elemento seleccionado, utilice los botones de cursor [^]/[V], a continuación, pulse [ENTER] para definir la selección. El icono mostrado a la izquierda del número indica que hay otros elementos disponibles arriba (▲) o abajo (▼) en la lista.

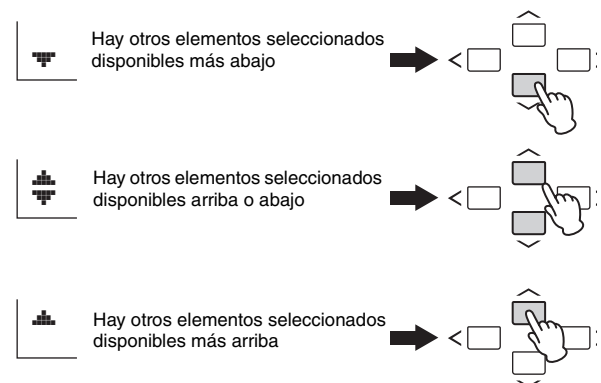

Selección de una página

La pantalla que se desea editar puede constar de varias páginas. En este caso, los iconos superior (▲)/ inferior (▼) se indican en la parte inferior izquierda de la pantalla. Puede seleccionar una página utilizando los botones de cursor [^]/[V].



Indica disponibilidad de otras páginas

Parámetros que se pueden editar

Ajustes de nota

Pulsar una tecla permite establecer un valor de nota para el parámetro punto de división (página 16).

Puede establecer el punto de división deseado pulsando [SPLIT] y pulsando la tecla correspondiente (solo cuando [SPLIT] está activado; la luz se enciende).

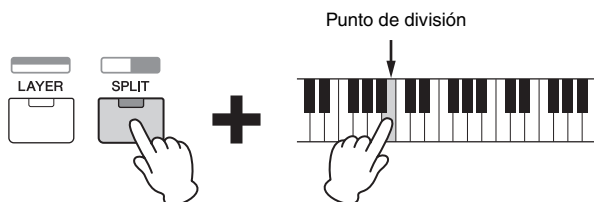

Asignar nombres (introducir caracteres)

Puede asignar cualquier nombre a los datos que ha creado, como voces e interpretaciones. En primer lugar, mueva el cursor a la ubicación deseada en el nombre con los botones de cursor [<]/[>] y seleccione el carácter utilizando el dial [DATA] o los botones [INC/YES]/[DEC/NO].



La ubicación seleccionada parpadea

Salir de la pantalla actual

Si desea volver a la pantalla anterior desde la pantalla actual, pulse [EXIT]. Para volver a la pantalla principal, pulse [EXIT] repetidamente.

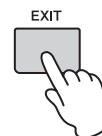

NOTA Si desea salir del modo Remoto (consulte el documento PDF "Manual de referencia"), tiene que pulsar [DAW REMOTE] en lugar de [EXIT].

Guía rápida

Tocar las voces

El MX49 MX61 MX88 consta de 16 partes. Las voces, que son los sonidos básicos y bloques constructivos del MX49 MX61 MX88, se asignan a cada parte. Después de encender el instrumento, la pantalla principal que aparece muestra las voces solo de las partes 1 y 2. Con los ajustes predeterminados, la tocar el teclado solo sonará la voz de la parte 1. Seleccione la voz deseada entre los diversos sonidos predeterminados y reproducícala.

Pantalla principal

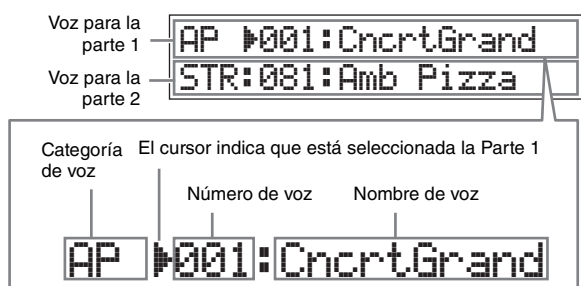

SUGERENCIA

Las instrucciones de la sección "Tocar las voces" suponen que ha comenzado desde la pantalla principal con los ajustes predeterminados inmediatamente después de encender este instrumento. Si el instrumento se encuentra en un estado distinto o si, por alguna razón, no puede volver a la pantalla principal con los ajustes predeterminados, mantenga pulsado [SHIFT] y pulse [SELECT] simultáneamente. Esta es la función de Reposición rápida que le permite devolver el funcionamiento a la misma pantalla principal que cuando se enciende el instrumento por primera vez.

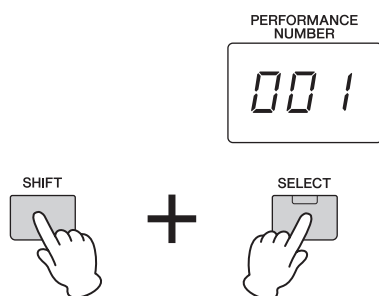

AVISO

Al ejecutar la función de reposición rápida anterior se borran todos los datos editados. Asegúrese de guardar todos los datos importantes en la memoria interna (página 29).

NOTA Para obtener información detallada sobre esta función, consulte "Lista de funciones del botón SHIFT" (página 35).

Selección de una voz para la parte 1

Las voces del MX49 MX61 MX88 se dividen cómodamente en categorías específicas, cada una de ellas basada en un tipo de instrumento o características de sonido generales. Para seleccionar una voz, seleccione primero una categoría. Aquí, aprenderá a cambiar las voces y reproducir una voz mientras se selecciona la parte 1.

NOTA Para obtener listados de las voces y categorías, consulte el documento PDF "LISTA DE DATOS".

1 Pulse el botón de categoría de voz que desee.

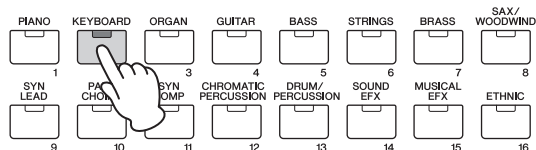

Se cambia la categoría de la parte 1.

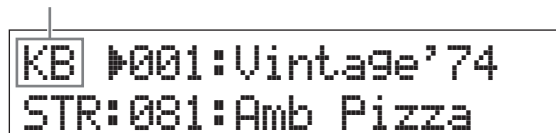

2 Gire el dial [DATA] para seleccionar la voz deseada en la categoría seleccionada.

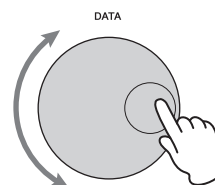

Cambia la voz de la parte 1.

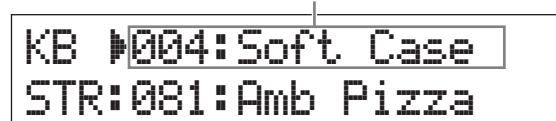

3 Toque el teclado.

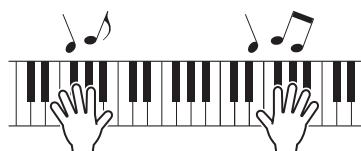

4 Repita los pasos 1 a 3 anteriores para tocar las diferentes voces.

Selección de una voz para la parte 2

Aquí aprenderá a seleccionar una voz para la parte 2 así como para la parte 1. Estableciendo las voces de la parte 1 y la parte 2 en la pantalla principal puede alternar entre las dos voces mientras toca sin que el sonido se corte de modo poco natural.

1 Pulse el botón de cursor [V] para seleccionar la parte 2.

Ahora solo podrá sonar la Parte 2.

KB :004:Soft Case
STR#081:Amb Pizza

2 Pulse el botón de categoría de voz que desee.

3 Gire el dial [DATA] para seleccionar una voz específica deseada en la categoría seleccionada.

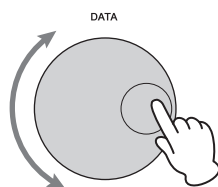

KB :004:Soft Case
ORG#001:16+8+5&1/3

Cambia la voz de la parte 2.

4 Toque el teclado.

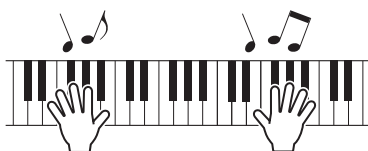

5 Mientras toca el teclado, pulse el botón de cursor [^] para seleccionar la Parte 1.

El sonido de la Parte 2 se mantiene para la última nota tocada y la voz cambia a la de la Parte 1, que se toca a partir de la nota siguiente.

SUGERENCIA

Detener la reproducción del arpeggio

Dependiendo de la voz seleccionada, puede activar la reproducción de arpeggio tocando el teclado. Para detener la reproducción de arpeggio en cualquier momento, pulse de nuevo el botón [ARP]. Para volver a habilitar la función de arpeggio, pulse [ARP] para que se encienda la luz.

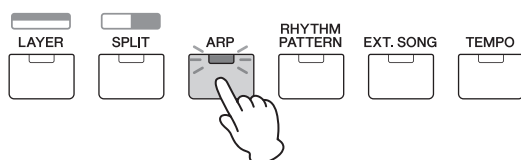

Combinación de voces (Capa)

Puede seleccionar voces independientes para las Partes 1 y 2 y reproducir ambas voces conjuntamente en una capa.

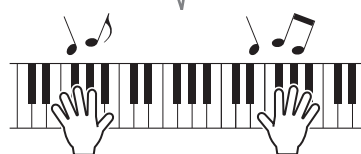
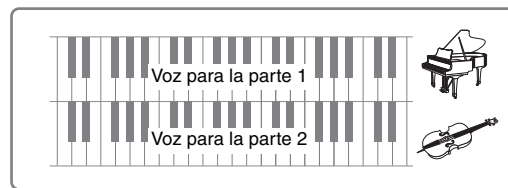

1 Presione [LAYER].

La Parte 1 y la Parte 2 ahora pueden sonar al mismo tiempo (Capa). En la pantalla, está seleccionada la Parte 2.

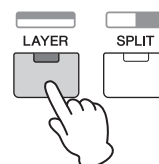

2 Utilice los botones de categoría y el dial [DATA] para seleccionar una voz para Parte 2, y compruebe el sonido tocando el teclado.

KB :004:Soft Case
ORG#002:Jz2Perc+C3

Cambia la voz de la parte 2.

NOTA Para cambiar la voz de la parte 1, pulse el botón de cursor [^] para seleccionar Parte 1, a continuación, utilice los botones de categoría y el dial [DATA] para seleccionar una voz diferente.

3 Ajuste el volumen de la Parte 1 y Parte 2 como desee, comprobando el sonido mientras toca el teclado.

Asegúrese de que la luz de [PART 1-2 LINK] esté apagada, a continuación pulse [KNOB FUNCTION] repetidamente para encender la tercera luz. A continuación, ajuste el volumen de la parte seleccionada con el mando [A]. Después de volver a la pantalla principal, seleccione la otra parte utilizando los botones del cursor [^]/[V] y, a continuación ajuste el volumen volviendo a girar el mando [A].

NOTA Si el valor del botón [A] tiene corchetes, al girar el mando [A] no cambiará el valor hasta que se alcance el de los corchetes.

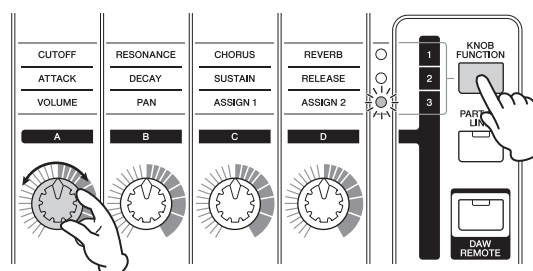

4 Para cancelar la función Capa, vuelva a pulsar [LAYER].

La luz [LAYER] se apaga y solo suena la voz de la parte 1.

SUGERENCIA

Creación de un sonido grueso con textura mediante superposición de voces

Aumentando/reduciendo ligeramente el valor del parámetro "Detune" (Desafinar) para una parte después de asignar las voces de sintetizador a las partes 1 y 2, puede crear un potente sonido de sintetizador de voz principal. Experimente con otras voces y el parámetro de desafinación (al que se accede como se explica más adelante) para crear otros sonidos cálidos y orgánicos.

[EDIT] → Seleccione "02:Part" → [ENTER] → Seleccione "01:Play Mode" → [ENTER] → botones de cursor [^]/[v]

Tocar voces independientes con las manos izquierda y derecha (División)

Esta función permite interpretar voces diferentes con las manos izquierda y derecha. Para utilizarla, asigne la voz para la parte 1 a la parte derecha del teclado y la voz para la parte 2 a la izquierda. El punto (o nota) en el que se divide el teclado entre la parte izquierda y la derecha se denomina "Punto de división". Puede establecer el punto de división libremente en cualquier nota deseada.

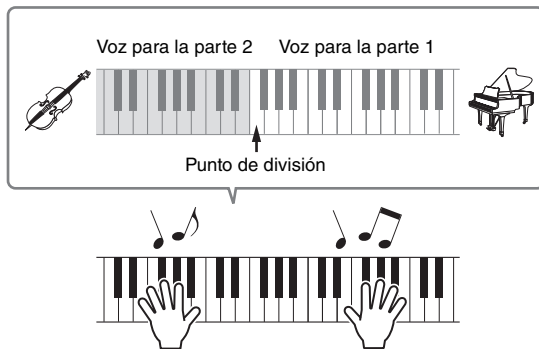

1 Presione [SPLIT].

Las voces de la parte 1 y la parte 2 se dividen a la izquierda y derecha del teclado y se selecciona la parte 2.

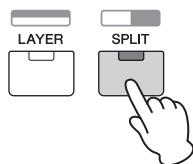

2 Seleccione una voz para la parte 2, utilizando los botones de categoría y el dial [DATA] y compruebe el sonido mientras toca el teclado.

NOTA Para cambiar la voz de la parte 1, pulse el botón de cursor [^] para seleccionar Parte 1, a continuación, utilice los botones de categoría y el dial [DATA] para seleccionar una voz diferente.

3 Para cambiar el punto de división, mantenga pulsado [SPLIT] y presione simultáneamente la nota deseada.

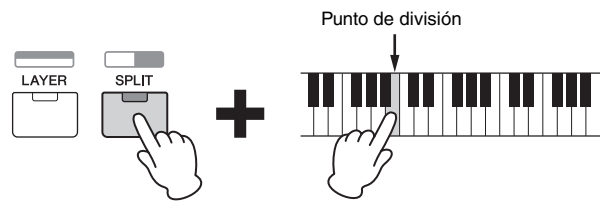

4 Ajuste el volumen de la Parte 1 y Parte 2 como desee, comprobando el sonido mientras toca el teclado.

Asegúrese de que la luz de [PART 1-2 LINK] esté apagada, a continuación pulse [KNOB FUNCTION] repetidamente para encender la tercera luz. A continuación, gire el mando [A]. Se cambia el volumen de la parte seleccionada. Después de volver a la pantalla principal, seleccione la otra parte utilizando los botones del cursor [^]/[v], a continuación ajuste el volumen volviendo a girar el mando [A].

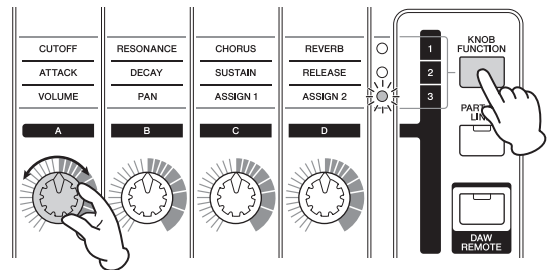

5 Para cancelar la función División, vuelva a pulsar [SPLIT].

La luz [SPLIT] se apaga y solo suena la voz de la parte 1.

SUGERENCIA

Cambio del rango de octava de una parte

Puede resultar musicalmente útil cambiar el tono de la parte dividida, por ejemplo, definiéndolo una octava más alta o más baja. Para ello, establezca el parámetro "NoteShift" de la parte en +12 o -12. Puede cambiar el tono de la parte en pasos de semitono. Puede acceder a NoteShift del siguiente modo.

[EDIT] → Seleccione "02:Part" → [ENTER] → Seleccione "01:Play Mode" → [ENTER] → botón de cursor [^]/[v]

Cambio de las cualidades tonales de la voz con los controladores

El MX49 MX61 MX88 dispone de diversos controladores que permiten cambiar el sonido del instrumento en tiempo real. Entre ellos se incluyen los mandos, la rueda de inflexión de tono y la rueda de modulación.

También puede controlar diversas funciones utilizando controladores externos conectados a los mandos correspondientes en el panel posterior.

Controladores del panel frontal

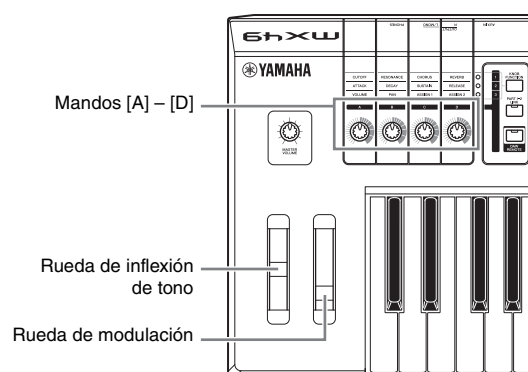

Rueda de inflexión de tono

Utilice la rueda de inflexión de tono para aumentar o reducir la inflexión de las notas al tocar el teclado. La rueda de inflexión de tono se centra automáticamente y vuelve al tono normal cuando se suelta. Pruebe la rueda de inflexión del tono al tiempo que pulsa una nota en el teclado.

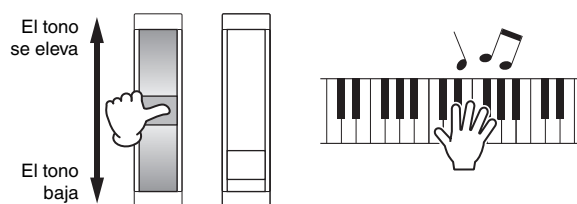

NOTA Puede cambiar el margen máximo de inflexión de tono accediendo a los parámetros "PB Upper"/ "PB Lower" tal como se explica a continuación y cambiar los valores de estos parámetros.

[EDIT] → Seleccione "02:Part" → [ENTER] → Seleccione "01:Play Mode" → [ENTER] → botones de cursor [▲]/[▼]

Rueda de modulación

Este controlador se utiliza para aplicar vibrato al sonido del teclado. Pruebe la rueda de modulación con las distintas voces predeterminadas, al tiempo que toca el teclado.

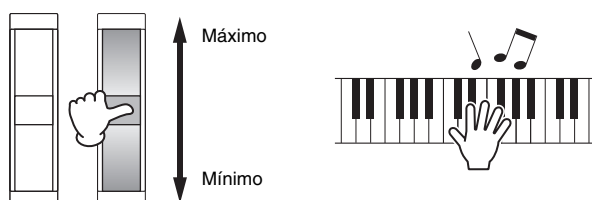

Mandos [A] - [D]

Puede cambiar en tiempo real el brillo y las características tonales de las partes 1 y 2 girando los mandos mientras toca. Cada mando tiene asignadas tres funciones, que se pueden seleccionar una tras otra mediante el botón [KNOB FUNCTION].

1 Presione [KNOB FUNCTION] repetidamente en caso necesario, de modo que se ilumine la luz correspondiente a las funciones deseadas.

Se accede a la pantalla Función del mando que muestra las funciones actuales y los valores actuales de los mandos [A] - [D]. Los valores entre paréntesis indican que la indicación del mando es distinta del valor real actual.

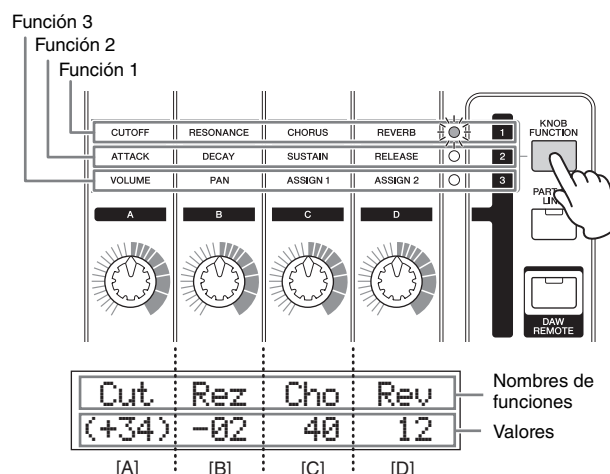

NOTA Puede reiniciar instantáneamente los mandos [A] - [D] a la Función 1 manteniendo pulsado [SHIFT] y presionando [KNOB FUNCTION].

2 Presione [PART 1-2 LINK] para determinar si las funciones del mando se aplican a la parte 1 y la parte 2 (activado), o solo a la parte seleccionada (desactivado).

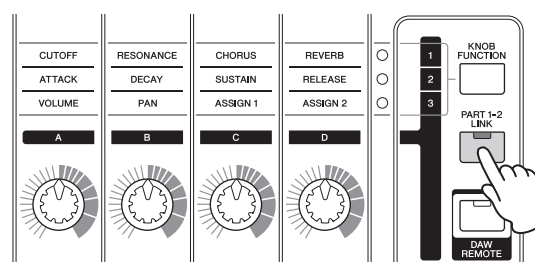

3 Gire uno de los mandos mientras toca el teclado.

La función asignada al mando que está accionando actualmente y el valor de la función aparecen en la pantalla de función del mando. Si el valor aparece entre paréntesis, al girar el mando correspondiente no se produce ningún efecto sobre el valor hasta que la indicación del mando llegue al valor actual.

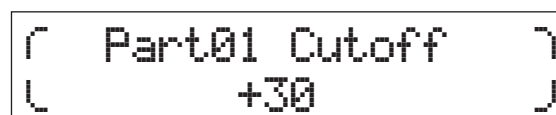

NOTA Para obtener más información sobre cada función, consulte el PDF "Manual de referencia".

Controladores externos

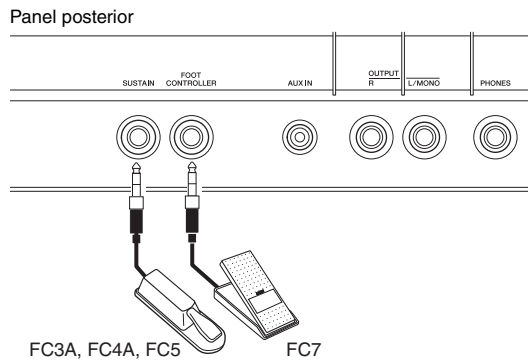

Pedal

Un interruptor de pedal (FC3A, FC4A o FC5) opcional conectado a la toma [SUSTAIN] del panel posterior le permite controlar el sostenido. Las notas tocadas mientras se pisa el pedal se sostendrán más tiempo del normal después de soltar las teclas correspondientes, como un pedal amortiguador en un piano acústico (función de sostenido). Si conecta un pedal FC3A, puede utilizar la función de medio pedal para algunas voces de las categorías PIANO y TECLADO. Al utilizar la función de medio pedal, la intensidad con la que se pisa el pedal puede controlar durante cuánto tiempo se sostienen las notas. Cambie los ajustes del modo siguiente según el pedal conectado.

[UTILITY] → Seleccione "03:Controller" → [ENTER] → Seleccione el parámetro "FS Pedal" → Defina "FS Pedal" al pedal conectado → Vuelva a la pantalla principal pulsando [EXIT] dos veces

NOTA Si desea utilizar la función de medio pedal, defina "FS Pedal" en "FC3 Half On".

Controlador de pedal

Puede conectar un controlador de pedal opcional (FC7) a la toma [FOOT CONTROLLER] del panel posterior. Esto le permite utilizar cómodamente el pie para controlar el volumen (como el pedal de volumen de un órgano), dejando las manos libres para tocar.

NOTA También puede controlar otras funciones que sostienen o ajustan el volumen mediante un pedal conectado a la toma [SUSTAIN] o a la toma [FOOT CONTROLLER]. Para obtener información adicional, consulte la explicación de la pantalla Controlador de utilidad en el documento PDF "Manual de referencia".

SUGERENCIA

Cuando el sostenido solo se aplica a partes específicas

Si desea aplicar el efecto de sostenido solo a la Parte 1, defina el selector de recepción del "Sostenido" para la Parte 2 en desconectado del modo siguiente.

[EDIT] → Seleccione "02:Part" → [ENTER] → [KEYBOARD] (2) → Seleccione "04:Receive Switch" → [ENTER] → "Sustain" = "off"

Usar la función Arpeggio

La función de arpeggio le permite crear arpeggios (acordes rotos) con sólo tocar las notas adecuadas en el teclado. Por ejemplo, puede tocar las notas de una tríada (la nota fundamental, la tercera y la quinta) y la función de arpeggio creará automáticamente una variedad de interesantes frases de tipo arpeggio. Puede definir distintos tipos de arpeggio para cada parte y aplicar la función de arpeggio a dos partes como máximo simultáneamente. El tipo de arpeggio más adecuado se selecciona automáticamente para cada parte cuando selecciona una voz, pero puede seleccionar fácilmente cualquier otro tipo de arpeggio.

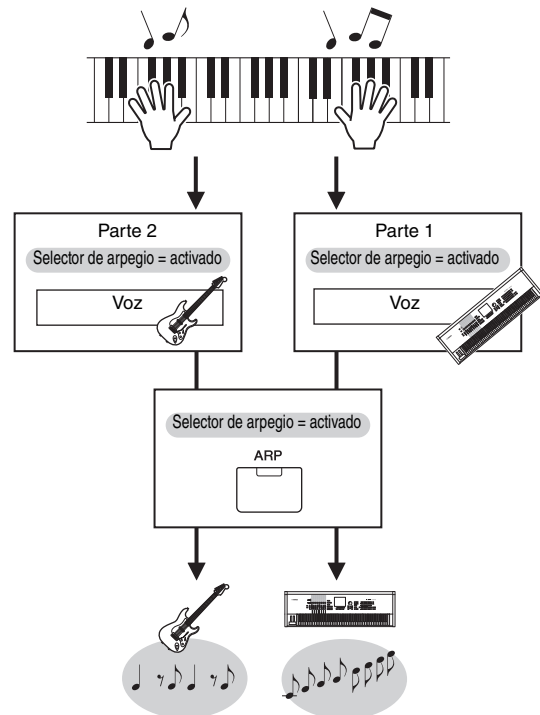

Reproducción del arpeggio

1 Pulse [EDIT].

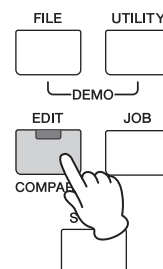

2 Seleccione "02:Part" pulsando el botón de cursor [V], a continuación pulse [ENTER].

EDIT
*02:Part



- 3 Seleccione “03:Arp Select” con los botones de cursor [^]/[v], a continuación, pulse [ENTER].

Esto abre la pantalla de edición relacionada con el arpeggio para la parte.

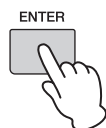

- 4 Pulse [PIANO] (1).

Esto permite acceder a la pantalla de edición de la parte 1. (Las demás partes se pueden seleccionar pulsando el botón de número correspondiente 1 – 16.)

- 5 Seleccione el parámetro “Switch” (Selector) con el botón de cursor [^], a continuación defínalo en “on” (activado) con el dial [DATA]. Se habilita el arpeggio de la parte 1.

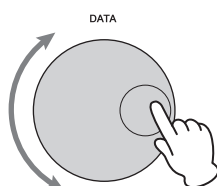

- 6 En caso necesario, pulse [ARP] en el panel para que se encienda la luz.

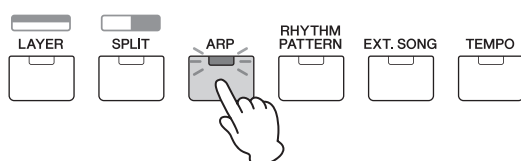

- 7 Toque el teclado para que suene el arpeggio.

El sonido del arpeggio producido cambia según el número de notas que toque y el área del teclado en la que toque.

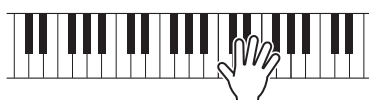

- 8 Si la reproducción del arpeggio no se detiene después de dejar de tocar, pulse [ARP] para detenerla.

- 9 Si lo desea, reproduzca el arpeggio de la parte 2 así como de la parte 1.

Pulse [KEYBOARD] (2) (similar al paso 4 anterior), a continuación, vuelva e ejecutar a partir de los pasos 5 a 8.

Cambio del tempo del arpeggio

- 1 Presione [TEMPO].

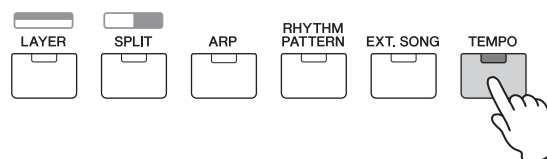

- 2 Al reproducir el arpeggio desde el teclado, cambie el tempo con el mando [DATA].



- 3 Pulse [EXIT] para salir de la pantalla Tempo.

Función Tap Tempo (Tempo por golpeo)

El tempo también se puede definir pulsando el botón [TEMPO] varias veces en el tempo deseado.

Cambio del tipo de arpeggio

- 1 Realice los ajustes deseados según las instrucciones de los pasos 1 – 4 en “Reproducción del arpeggio”.

- 2 Seleccione el parámetro de tipo de arpeggio en la página 3 de la pantalla Selección de arpeggio con los botones de cursor [^]/[v], a continuación, cambie el tipo de arpeggio al tocar el teclado.

Mueva el cursor intermitente a la categoría de arpeggio o al número de arpeggio con los botones de cursor [<]/[>], a continuación cambie el ajuste con el dial [DATA].

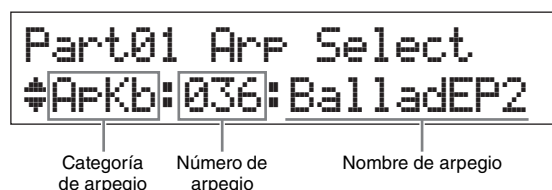

Categoría de arpeggio Número de arpeggio Nombre de arpeggio

- 3 Si lo desea, seleccione el parámetro “Hold” (Retención) con el botón de cursor [^], a continuación cambie el ajuste con el dial [DATA].

Este parámetro determina si el arpeggio continuará o no su ciclo después de soltar las teclas. Consulte información detallada acerca de este parámetro en el documento PDF “Manual de parámetros del sintetizador”.



Configuración de Octava/ Transposición del teclado

Octava

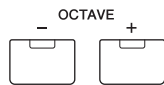

Los botones OCTAVE [-]/[+] permiten cambiar el tono del teclado en octavas, hasta un máximo de tres. Por ejemplo, tal vez desee bajar el tono del teclado para obtener notas de bajo adicionales, o subirlo para obtener notas más altas para voces principales y solos. Si pulsa simultáneamente los botones [-] y [+] podrá volver al ajuste original (0).

El intervalo actual de octava puede confirmarse observando el estado del testigo luminoso de los botones OCTAVE [-]/[+]. Cuando se sube o baja una octava, se enciende el indicador correspondiente. Cuando se sube o baja el tono dos octavas, el indicador correspondiente parpadea lentamente. Cuando se sube o baja tres octavas, el indicador correspondiente parpadea rápidamente.

Transposición

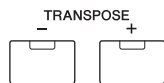

Los botones TRANSPOSE [-]/[+] permiten cambiar el tono del teclado en semitonos, hasta un máximo de 11 semitonos. Esta función permite tocar en la misma posición y con el mismo digitado, incluso si los datos de la canción o el reproductor de otro instrumento tocan en otra clave. Si pulsa simultáneamente los botones [-] y [+] podrá volver al ajuste original (0). Cuando se sube o baja un semitono, se iluminará el indicador correspondiente.

Almacenar los ajustes editados

Cuando esté satisfecho con los resultados, almacene en la memoria interna los ajustes realizados (como, por ejemplo, una interpretación) para poder recuperarlos después de apagar el instrumento. Pulse [STORE], a continuación pulse [ENTER]. Finalmente, pulse [INC/YES] para almacenar los ajustes en Interpretación 1.

NOTA Para obtener información detallada sobre la operación de almacenamiento, consulte "Memorizar la interpretación" (página 29).

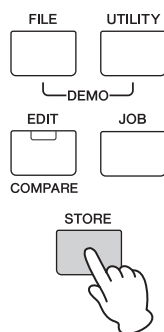

Reproducir las interpretaciones

Programa en el que se combinan varias voces (partes) se denomina "Interpretación", y el instrumento dispone de 128 interpretaciones en total. Una interpretación consta de 16 partes como máximo. Para tocar el teclado normalmente se utilizan las partes 1 y 2.

Al encender este instrumento con los ajustes de fábrica, se accede a la Interpretación 1. En las instrucciones señaladas hasta el momento (páginas 14 – 20), ha tocado y editado las partes 1 y 2 de la interpretación 1, que está diseñada sencillamente para tocar uno o dos voces. Las interpretaciones 2 – 128 se incluyen para disfrutar de un potente sonido grueso que consta de varias voces. En las instrucciones siguientes, cambiaremos la interpretación a una de las interpretaciones 2 - 128 y la reproduciremos.

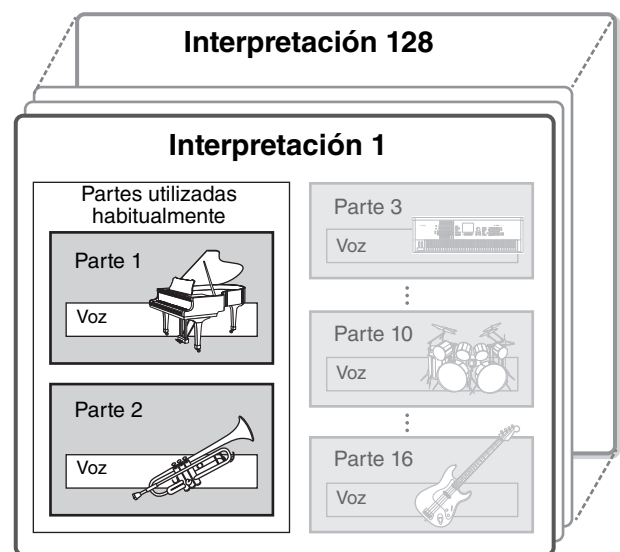

1 Presione [SELECT].

Se muestra la pantalla de selección de interpretación.

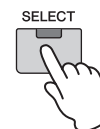

2 Gire el dial [DATA] para seleccionar una interpretación.

El número de la interpretación seleccionada se muestra en la pantalla [PERFORMANCE NUMBER].

Pantalla de selección de interpretación

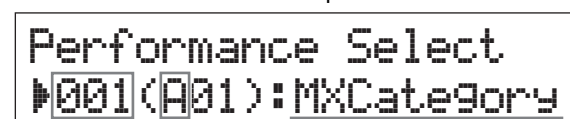

Número de interpretación Grupo de interpretación Nombre de interpretación

NOTA Para ver una lista de todas las interpretaciones, consulte la "Lista de interpretaciones" del documento PDF "Lista de datos".

NOTA Las 128 interpretaciones se dividen en ocho grupos (A – H), cada uno de ellos consta de dieciséis interpretaciones. Para seleccionar estos grupos de interpretaciones simultáneamente, mantenga pulsada [SHIFT] y utilice el dial [DATA] o los botones [INC/YES]/[DEC/NO].

3 Toque el teclado.

Si la luz del botón [▶/||] (Reproducir/Pausa) parpadea antes de tocar el teclado, al tocar el teclado se inicia el patrón de ritmos (función Inicio al pulsar una tecla). En este caso, toque el teclado con el patrón de ritmos. Para detener el patrón de ritmos, presione [■] (Parada).

Además, si continúa la reproducción del arpeggio después de terminar de tocar, pulse [ARP] para detener el arpeggio.

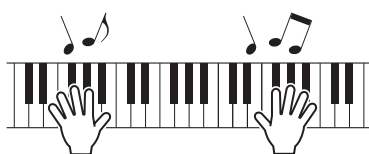

4 Cuando haya terminado de probar las distintas interpretaciones, pulse [EXIT] para volver a la pantalla principal.

Se accede a la pantalla que muestra la parte 1 y 2 seleccionadas actualmente.



SUGERENCIA

Puede cambiar directamente el número de la interpretación pulsando simultáneamente el botón [SHIFT] y el botón Voice Category en la pantalla Performance Select (función Performance Direct Select). Cuando esta función está activada, puede cambiar el número de la interpretación con solo pulsar el botón Voice Category, sin tener que pulsar el botón [SHIFT].

SUGERENCIA

Puede seleccionar interpretaciones de forma secuencial con un pedal conectando un FC4A/FC5 a la toma [SUSTAIN] y realizando los siguientes ajustes. Tenga en cuenta que la función sostenido no se puede utilizar en este caso.
[UTILITY] → Seleccione "03:Controller" → [ENTER] → "FS" = "PC inc" / "PC dec".

Reproducción de patrones rítmicos

El MX49 MX61 MX88 dispone de una amplia variedad de patrones rítmicos. En cada interpretación se asigna un patrón rítmico adecuado.

Tocar el teclado con el patrón rítmico

- 1 Después de seleccionar una interpretación con la luz [▶/||] (Reproducción/Pausa) parpadeando, toque el teclado. Si la luz [▶/||] (Reproducción/Pausa) está apagada, pulse [▶/||] (Reproducción/Pausa), a continuación toque el teclado.

La luz de [▶/||] (Reproducción/Pausa) parpadea rápidamente y se reproduce el patrón rítmico.

- 2 Para poner en pausa el patrón rítmico, presione [▶/||] (Reproducción/Pausa). Para reanudar la reproducción, vuelva a pulsar [▶/||] (Reproducción/Pausa).

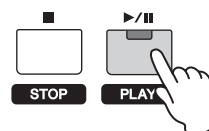

- 3 Pulse [■] (Parada) para detener el patrón rítmico.

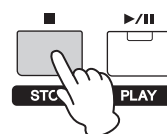

SUGERENCIA

Uso de la función Inicio al pulsar una tecla

La función Inicio al pulsar una tecla inicia automáticamente un patrón rítmico cuando se toca una nota del teclado. Resulta especialmente práctico en interpretaciones en directo, le permite empezar a tocar el teclado y hacer que la reproducción del patrón de ritmos se inicie instantáneamente al mismo tiempo. Hay algunas interpretaciones que se definen automáticamente en espera para la función Inicio al pulsar una tecla. En este caso, puede utilizar la función Inicio al pulsar una tecla automáticamente sencillamente tocando el teclado. Para otras interpretaciones, habilite la función como se describe a continuación.

- 1 Mientras mantiene pulsado [■] (Parada) pulse [▶/||] (Reproducción/Pausa).

La luz de [▶/||] (Reproducción/Pausa) parpadea lentamente y la interpretación seleccionada se define en estado de espera para la función Inicio al pulsar una tecla.

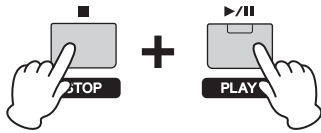

NOTA Si desea cancelar este estado en espera, pulse [■] (Parada).

2 Toque el teclado.

El patrón de ritmo se inicia al mismo tiempo.

3 Pulse [■] (Parada) para detener el patrón rítmico.

NOTA Para obtener más información acerca de cómo restablecer la función Key On Start, consulte el documento en formato PDF "Reference Manual" (Manual de referencia).

Cambio del tipo de patrón de ritmo y sonido

Puede seleccionar un patrón de ritmo distinto para asignarlo a la interpretación e incluso cambiar la voz de percusión utilizada para el patrón.

1 Pulse [RHYTHM PATTERN].

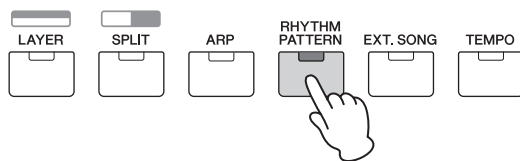

2 Pulse el botón de cursor [^] repetidamente si es necesario para acceder a la primera página (similar a la que se muestra a continuación), seguidamente pulse [▶/||] (Reproducción/Pausa) y cambie el tipo de patrón rítmico.

Desplace el cursor a la categoría o número del patrón rítmico con los botones de cursor [<]/[>].

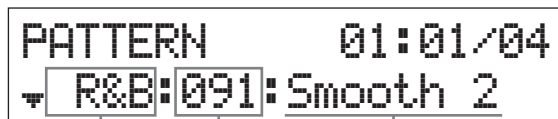

Categoría Número Nombre

3 Pulse el botón de cursor [V] para acceder a la segunda página, a continuación gire el dial [DATA] para cambiar la voz de percusión.

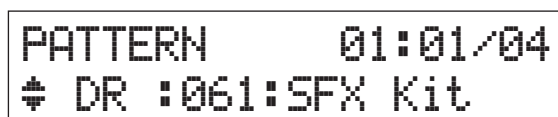

NOTA Puede definir parámetros adicionales relacionados con el patrón rítmico en otras páginas. Para obtener más información acerca de estos parámetros, consulte el PDF "Manual de referencia".

4 Cuando haya terminado de realizar los ajustes de patrón rítmico deseados, pulse [■] (Parada) para detener el patrón rítmico.

Cambio del tiempo del patrón rítmico

1 Presione [TEMPO].

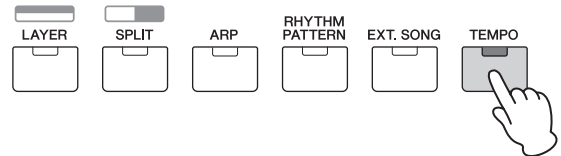

2 Pulse [▶/||] (Reproducción/Pausa) para reproducir el patrón rítmico, a continuación, gire el dial [DATA] para cambiar el tiempo.



NOTA Este ajuste de tiempo se ve reflejado automáticamente en el tiempo del arpegio y se puede definir para cada interpretación.

Función Tempo por golpeo

El tiempo también se puede definir pulsando el botón [TEMPO] varias veces en el tiempo deseado.

Almacenar el patrón rítmico

Puede almacenar los ajustes de patrón rítmico cambiados como datos de interpretación. Para obtener instrucciones acerca de cómo almacenar una interpretación, consulte la página 29.

Tocar el teclado a la vez que canciones

Los datos MIDI y los datos de audio contenidos en la memoria instantánea USB se pueden reproducir como una "canción" en el MX49 MX61 MX88.

Datos MIDI y de audio

Los datos MIDI constan de la información de interpretación del teclado y no son una grabación del propio sonido real. La información de la interpretación hace referencia a las notas que se han tocado, a la medida y a la fuerza, igual que en una partitura musical. Según la información de interpretación grabada, el generador de tonos emite el sonido correspondiente. Los datos de audio, por otro lado, son una grabación del propio sonido interpretado. Estos datos se graban de la misma manera que se utiliza durante una grabación con grabadoras, etc. Estos datos se pueden reproducir en un reproductor de música portátil, etc., lo que le permite que otras personas escuchen la interpretación con facilidad.

Canciones compatibles con este instrumento

Los formatos de datos de MIDI y de datos de audio que se pueden reproducir en este instrumento son los siguientes.

Datos MIDI

Solo se pueden usar datos MIDI SMF (archivo MIDI estándar) de formato 0 para la reproducción en el instrumento. La extensión de archivo es ".MID". Este instrumento está dotado con un secuenciador de 16 pistas para reproducción y un generador de tonos de timbres múltiples de 16 partes, que le permite reproducir datos MIDI de has 16 pistas.

Datos de audio

Además, solo se pueden usar datos de audio de archivo de onda de 44,1 kHz y 16 bits estéreo para su reproducción en el instrumento. La extensión de los archivos es ".WAV".

Reproducción de los datos MIDI de la memoria instantánea USB

1 Conecte la memoria instantánea USB en la que se almacenan los datos MIDI.

NOTA Asegúrese de que los datos MIDI deseados se almacenen en el directorio raíz (al que se accede al abrir por primera vez la ubicación de memoria) de la memoria instantánea USB.

2 Pulse [SELECT], a continuación, seleccione una interpretación adecuada para reproducir los datos MIDI.

```
Performance Select
▶001(A01):MXCategory
```

3 Pulse [EXT. SONG].

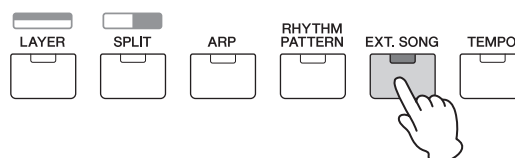

4 Pulse el botón de cursor [^] repetidamente en caso necesario para acceder a la primera página, a continuación gire el dial [DATA] para seleccionar los datos MIDI deseados.

Compás y tiempo actual de los datos MIDI



Nombre de los datos MIDI

5 Pulse [▶/||] (Reproducción/Pausa).

La luz de [▶/||] (Reproducción/Pausa) parpadea y los datos MIDI seleccionados se reproducen con los sonidos de la interpretación seleccionada.

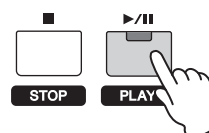

6 Toque el teclado conjuntamente con los datos MIDI.

Suena la parte seleccionada. Para cambiar la parte que se desea reproducir, pulse [PART SELECT] para seleccionar una de las 16 partes con los botones de categoría numerados.

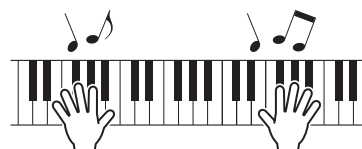

7 Para poner en pausa los datos MIDI presione [▶/||] (Reproducción/Pausa). Para reanudar la reproducción, vuelva a pulsar [▶/||] (Reproducción/Pausa).

8 Si desea cambiar el tempo, pulse [TEMPO], a continuación gire el dial [Data] para seleccionar el valor deseado.



NOTA Este ajuste de tempo se ve reflejado automáticamente en el tempo del arpeggio y el tempo de patrón rítmico y se puede definir para cada interpretación.

Función Tempo por golpeo

El tempo también se puede definir pulsando el botón [TEMPO] varias veces en el tempo deseado.

9 Pulse [■] (Parada) para detener los datos MIDI.

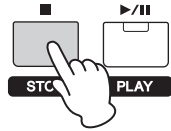

Reproducción de los datos de audio de la memoria instantánea USB

1 Conecte la memoria instantánea USB en la que se almacenan los datos de audio.

NOTA Asegúrese de que los datos de audio deseados se almacenen en el directorio raíz (al que se accede al abrir por primera vez la ubicación de memoria) de la memoria instantánea USB.

2 Pulse [EXT. SONG].

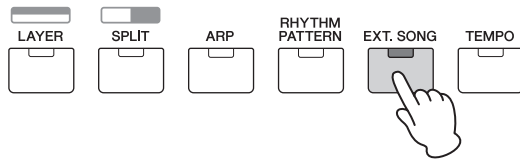

3 Pulse el botón de cursor [^] repetidamente en caso necesario para acceder a la primera página, a continuación gire el dial [DATA] para seleccionar los datos de audio deseados.

El tiempo transcurrido actual de datos de audio (en minutos y segundos)



Nombre de los datos de audio

4 Pulse el botón de cursor [v] repetidamente en caso necesario para acceder a la segunda página, a continuación gire el dial [DATA] para ajustar el volumen de los datos de audio.

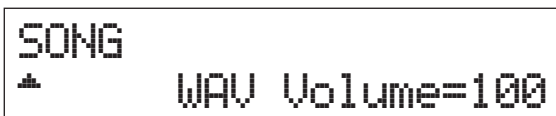

5 Pulse [▶/||] (Reproducción/Pausa).

La luz de [▶/||] (Reproducción/Pausa) parpadea y los datos de audio seleccionados se reproducen.

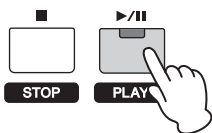

6 Toque el teclado conjuntamente con los datos de audio.

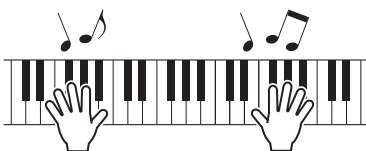

7 Para poner en pausa los datos de audio presione [▶/||] (Reproducción/Pausa). Para reanudar la reproducción, vuelva a pulsar [▶/||] (Reproducción/Pausa).

8 Pulse [■] (Parada) para detener los datos de audio.

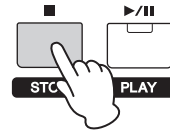

Precauciones al utilizar el terminal [TO DEVICE] USB

Este instrumento incorpora un terminal USB [TO DEVICE]. Al conectar una memoria instantánea USB al terminal, asegúrese de manipular la memoria instantánea USB con cuidado. Adopte las precauciones que se indican a continuación.

NOTA Para obtener más información acerca de la manipulación de las memorias instantáneas USB, consulte el manual de instrucciones de su memoria instantánea USB particular.

■ Dispositivos USB compatibles

Con el MX49 MX61 MX88 solo se pueden usar dispositivos de memoria USB del tipo de memoria instantánea. Además, el instrumento no admite necesariamente todas las memorias instantáneas USB comerciales disponibles y Yamaha no puede garantizar el funcionamiento de todos los dispositivos USB que se adquieran. Antes de comprar una memoria instantánea USB para utilizarla con este instrumento, visite la siguiente página web:
<https://download.yamaha.com/>

■ Conexión de memorias instantáneas USB

Cuando conecte un dispositivo de memoria instantánea USB al terminal USB [TO DEVICE], asegúrese de que el conector del dispositivo es del tipo adecuado y que está orientado correctamente.

■ AVISO ■

- Evite conectar o desconectar la memoria instantánea USB durante la reproducción, el control de archivos (por ejemplo durante las operaciones guardar, copiar, borrar y formatear) o mientras el instrumento está accediendo a la memoria instantánea USB de algún modo. De no hacerlo así, podría producirse un "bloqueo" en el funcionamiento del instrumento o daños en los datos y la memoria instantánea USB.
- Al conectar o desconectar la memoria instantánea USB (y al viceversa), asegúrese de esperar unos segundos entre las dos operaciones.

NOTA

- Al conectar un cable USB, asegúrese de que su longitud sea inferior a 3 metros.
- Aunque el instrumento admite el estándar USB 1.1, puede conectar y utilizar una memoria instantánea USB 2.0 con el instrumento. No obstante, tenga en cuenta que la velocidad de transmisión será la de USB 1.1.
- La especificación del terminal USB [TO DEVICE] es de un máximo de 5 V/500 mA. No conecte dispositivos USB con especificaciones superiores, ya que pueden producir daños en el instrumento.

Uso de memorias instantáneas USB

Si conecta el instrumento a una memoria instantánea USB, podrá guardar los datos que cree en el dispositivo conectado y leerlos desde el mismo.

■ Número de memorias instantáneas USB que se pueden emplear

Solamente se puede conectar simultáneamente una memoria instantánea USB al terminal [USB TO DEVICE].

■ Formateo de una memorias instantáneas USB

Al conectar un dispositivo de memoria instantánea USB, es posible que se muestre un mensaje en el que se solicita dar formato al dispositivo/medio. Si es así, ejecute la operación de formato (página 31).

■ AVISO ■

La operación de formateo sobrescribirá todos los datos preexistentes. Compruebe que el soporte al que va a dar formato no contenga datos importantes.

■ Para proteger los datos (protección contra escritura)

Para evitar que se borre información importante accidentalmente, aplique la protección contra escritura al dispositivo de memoria instantánea USB. Si desea guardar datos en la memoria instantánea USB, asegúrese de desactivar la protección contra escritura.

■ Apagar el instrumento

Al apagar el instrumento, asegúrese de que el instrumento NO está accediendo a la memoria instantánea USB mediante reproducción o control de archivos (tales como operaciones de guardar, copiar, eliminar y dar formato). De no hacerlo así, se podría dañar la memoria instantánea USB y los datos.

Reproducción de los datos de canción de un reproductor de música portátil

1 Conecte un reproductor de música portátil a la toma [AUX IN] de este instrumento.

- NOTA**
- Siempre que conecte otros dispositivos, asegúrese de que las clavijas de los cables que utilice correspondan a los conectores de entrada o de salida de estos dispositivos.
 - Antes de realizar cualquier conexión, también debe bajar al mínimo el volumen del resto de dispositivos.

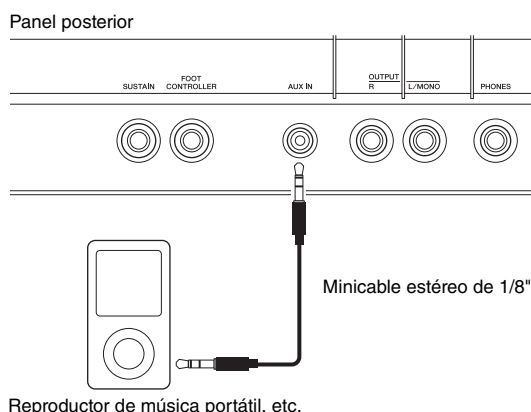

2 Pulse el botón de reproducción en el reproductor de música conectado.

Los datos de la canción del reproductor de música se reproducen desde el instrumento.

NOTA Utilice el control de volumen del dispositivo externo para ajustar el balance de nivel deseado con este instrumento.

3 Toque el teclado conjuntamente con los datos de la canción.

4 Después de terminar, pulse el botón de parada en el reproductor de música.

SUGERENCIA

Puede utilizar la práctica función de tiempo por golpeo para hacer coincidir el tiempo del arpeggio a los datos de canción que se reproducen desde el reproductor de música portátil. Para ello, simplemente "reproduzca" o toque varias veces repetidamente el botón [TEMPO] con los datos de canción.

Creación de interpretaciones originales

En el modo de edición de interpretación puede modificar los dos parámetros exclusivos de cada parte (edición de parte) y los parámetros comunes a todas las partes (edición común). También puede editar los parámetros de voz que se asignan a cada parte del rendimiento (edición de voz). Edite estos parámetros para crear una interpretación original.

NOTA Para obtener toda la información acerca de estos parámetros, consulte el PDF "Manual de referencia".

NOTA Las interpretaciones predefinidas tienen sus propios ajustes predeterminados, tales como los ajustes de voz o los límites del intervalo de notas. Inicializar una interpretación resulta útil cuando se crea una interpretación completamente nueva desde el principio. Para obtener más información, consulte el documento en formato PDF "Reference Manual" (Manual de referencia).

Selección del tipo de Reverberación/Coro (Edición común/Edición de parte)

1 Pulse [EDIT].

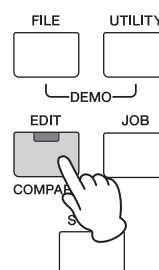

2 Pulse el botón de cursor [^] en caso necesario para seleccionar la parte "01: Common", a continuación pulse [ENTER].

Se muestra la pantalla de edición común con interpretación.

EDIT
#01: Common

- 3** Pulse el botón de cursor [^] si es necesario para seleccionar “01:Chorus Eff”; a continuación pulse [ENTER].
Se accede a la pantalla de ajustes de efectos de coros.



- 4** Pulse los botones de cursor [^] repetidamente en caso necesario para acceder a la primera página, a continuación utilice los botones del cursor [<]/[>] y el dial [DATA] para cambiar la categoría o tipo de efectos de coros.

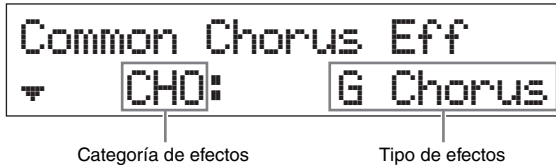

- 5** Pulse el botón del cursor [v] para acceder a la segunda página, a continuación gire el dial [DATA] para seleccionar un preajuste para los parámetros de efectos del tipo de efecto seleccionado.

Cada tipo de preajuste contiene los ajustes óptimos de diversos parámetros, que le permiten seleccionar un “aspecto” general que desee y ajustar los parámetros de forma acorde.

NOTA También puede editar cada parámetro de efecto en la tercera página o en las siguientes. Consulte información detallada acerca de cada parámetro en el documento PDF “Manual de parámetros del sintetizador”.

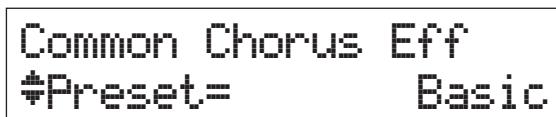

- 6** Cuando haya terminado de realizar los ajustes de efectos de coros, pulse [EXIT], a continuación pulse el botón del cursor [v] para seleccionar “02:Reverb Eff”. Finalmente, pulse [ENTER].
Se accede a la pantalla de efectos de reverberación.



- 7** Pulse el botón de cursor [^] para acceder a la primera página, a continuación gire el dial [DATA] para cambiar el tipo de efecto de reverberación.



- 8** Pulse el botón del cursor [v] para acceder a la segunda página, a continuación gire el dial [DATA] para seleccionar un preajuste para los parámetros de efectos del tipo de efecto seleccionado.

NOTA También puede editar cada parámetro de efecto en la tercera página o en las siguientes. Consulte información detallada acerca de cada parámetro en el documento PDF “Manual de parámetros del sintetizador”.



- 9** Cuando haya terminado de realizar los ajustes de efectos de reverberación, pulse [EXIT] dos veces, a continuación pulse el botón del cursor [v] para seleccionar “02:Part”. Finalmente, pulse [ENTER].

Se muestra la pantalla de edición de parte con interpretación.

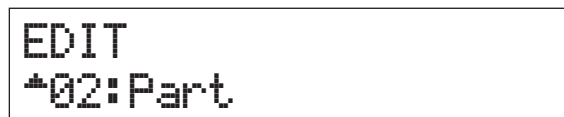

- 10** Pulse el botón de cursor [^] repetidamente si es necesario para seleccionar “01:Play Mode”; a continuación pulse [ENTER].



- 11** Pulse el botón de la categoría deseada para seleccionar la parte editada.

El número de la parte seleccionada se muestra en la esquina superior izquierda de la pantalla.

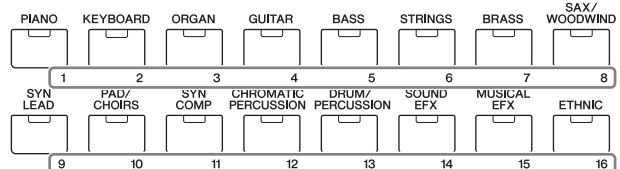

- 12** Utilice los botones del cursor [^]/[v] para seleccionar “ChoSend” y “RevSend” en la quinta y sexta páginas, a continuación gire el dial [DATA] para definir los ajustes de parámetros.

Estos parámetros definen la profundidad de los efectos de coros/reverberación aplicados al sonido de la parte seleccionada.

SUGERENCIA
Indicador de edición de interpretación

Al modificar los parámetros de interpretación, se muestra un punto (.) en la parte inferior derecha de la pantalla [PERFORMANCE NUMBER]. Esto permite confirmar rápidamente que la interpretación actual se ha modificado pero aún no se ha memorizado. Si desea guardar el estado actual, ejecute la función de memorización de interpretación (página 29). Después del almacenamiento, la indicación desaparece.

PERFORMANCE
NUMBER



Cambiar el efecto de inserción de la voz (Edición de voz)

Puede editar los parámetros de la voz asignada a cada parte. Los parámetros de voz se encuentran en las pantallas de edición de voz (los que tienen las indicaciones "Voice" (voz) o "DrumKit" (juego de baterías) en los nombres en pantalla). En este ejemplo, vamos a cambiar los ajustes de efectos de inserción.

1 Pulse [EDIT].

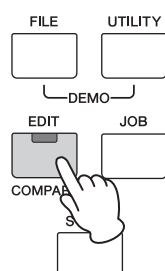

2 Pulse el botón del cursor [V] para seleccionar "02:Part"; a continuación pulse [ENTER].

Se accede a la pantalla de edición de parte.

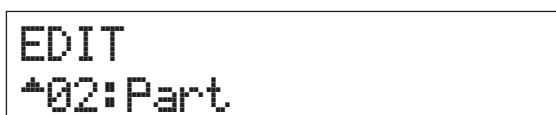

3 Pulse un botón de categoría para seleccionar la parte deseada.

El número de la parte seleccionada se muestra en la parte superior izquierda de la pantalla.

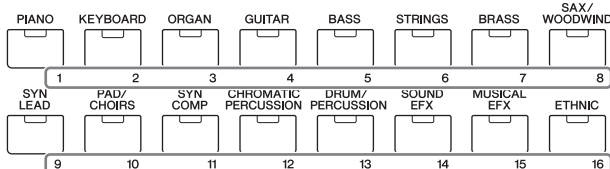

4 Pulse el botón de cursor [^] para seleccionar "01:Play Mode"; a continuación pulse [ENTER].

5 Utilice los botones de cursor [^]/[V] para seleccionar "InsSw"; a continuación, gire el dial [DATA] para definir el parámetro como activado.

NOTA El instrumento dispone de cuatro efectos de inserción, que se pueden aplicar a cuatro partes de la interpretación como máximo.



6 Pulse [EXIT], a continuación utilice los botones de cursor [^]/[V] para seleccionar "05:Voice Insert Eff"/"06:Drumkit Ins Eff". Finalmente, pulse [ENTER].

Se abre la pantalla de efecto de inserción de la edición de voz.



7 Pulse el botón de cursor [^] repetidamente en caso necesario para acceder a la primera página, a continuación utilice los botones del cursor [<]/[>] y el dial [DATA] para cambiar el tipo de efecto.



8 Pulse el botón del cursor [V] para acceder a la segunda página, a continuación seleccione un preajuste para los parámetros de efecto del tipo de efecto seleccionado.

Cada tipo de preajuste contiene los ajustes óptimos de diversos parámetros, que le permiten seleccionar un "aspecto" general que desee y ajustar los parámetros de forma acorde.

NOTA También puede editar cada parámetro de efecto en la tercera página o en las siguientes. Consulte información detallada acerca de cada parámetro en el documento PDF "Manual de parámetros del sintetizador".



9 Si desea cambiar el efecto de inserción de otra parte, pulse un botón de categoría numerado para seleccionar la parte deseada (como en el paso 3 anterior), a continuación vuelva a seguir los pasos 4 a 8 después de pulsar [EXIT].

NOTA También puede cambiar partes pulsando un botón de categoría numerado en la pantalla de efecto de inserción de la edición de voz.

Cambio del conjunto de controladores de la voz (Edición de voz)

Puede asignar distintas funciones a los controladores (mandos, rueda de modulación, etc.) de cada voz. Cada voz puede tener hasta seis conjuntos que determinan los controladores disponibles para la voz y sus funciones. Las asignaciones de controlador se denominan "conjunto de controladores". En este ejemplo cambiaremos el conjunto de controladores de la voz asignada a la parte.

1 Pulse [EDIT].

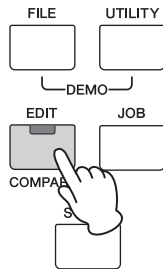

2 Pulse el botón del cursor [V] para seleccionar "02:Part", a continuación pulse [ENTER].

Se muestra la pantalla de edición de parte con interpretación.

```
EDIT
#02:Part
```

3 Pulse un botón de categoría para seleccionar la parte deseada.

El número de la parte seleccionada se muestra en la parte superior izquierda de la pantalla.

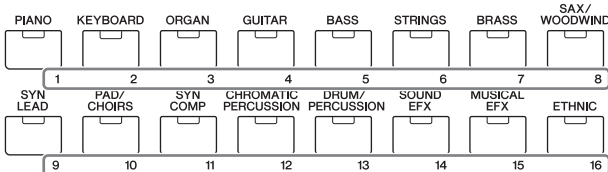

4 Utilice los botones de cursor [^]/[V] para seleccionar "07:Voice Ctrl Set" o "06:Drumkit Ctrl Set", a continuación, pulse [ENTER].

Se abre la pantalla de juego de controladores de edición de voces.

```
Part01
#07:Voice Ctrl Set
```

```
Part10
#06:DrumKit Ctrl Set
```

5 Utilice los botones de cursor [^]/[V] para seleccionar un conjunto de controladores entre los conjuntos de controladores 1 – 6, a continuación pulse [ENTER].

```
Voice Ctrl Set
#01:Set1
```

6 Pulse el botón de cursor [^] repetidamente en caso necesario para acceder a la primera página, a continuación gire el dial [DATA] para seleccionar el controlador deseado.

NOTA Para obtener más información sobre los ajustes, consulte el PDF "Manual de referencia".

```
Voice Ctrl Set1
# Source= MW(01)
```

7 Pulse el botón del cursor [V] para acceder a la segunda página, a continuación gire el dial [DATA] para seleccionar la función que desea asignar al controlador seleccionado.

```
Voice Ctrl Set1
# Dest= ELFO-PM
```

8 Pulse el botón de cursor [V] para acceder a la tercera página, a continuación ajuste la profundidad de la función del controlador.

9 Si desea cambiar otros conjuntos de controladores, repita los pasos 5 a 8 anteriores después de pulsar [EXIT].

10 Si desea cambiar los conjuntos de controladores de otras partes, pulse un botón de categoría numerado para seleccionar la parte deseada, a continuación siga los pasos 5 a 9 especificados anteriormente.

SUGERENCIA

Indicador de edición de voz

```
Voice Insert Eff [E]
# MSC: Damper Reso
```

Cuando se editan parámetros de voz, se muestra un indicador [E] (Edición) en la parte superior derecha de la pantalla. Esto permite confirmar rápidamente que la voz asignada a la parte se ha modificado pero aún no se ha memorizado. Si desea guardar el estado actual, ejecute la función de memorización de voz (página 29). Después del almacenamiento, la indicación desaparece.

Almacenar una voz (Almacenamiento de voz)

Los parámetros de voz editados se pueden almacenar como voz de usuario independientemente de una interpretación. Además, estas voces de usuario almacenadas se pueden asignar a una parte o a una interpretación diferentes.

NOTA Si ejecuta el almacenamiento de interpretación, los datos de voz editados no se almacenarán; asegúrese de almacenar la voz mediante el almacenamiento de voz.

1 Cuando se muestra la pantalla de Edición de voz, pulse [EXIT], a continuación pulse el botón de cursor [V] para seleccionar "08:Voice Name". Seguidamente pulse [ENTER].

Quando se muestre la pantalla principal, siga las instrucciones que se indican a continuación.

[EDIT] → Selecciona "02:Part" → [ENTER] → Selecciona "08:Voice Name" → [ENTER]

```
Part01
*08:Voice Name
```

2 Introduzca un nombre original para la voz antes de almacenarla.

Para obtener indicaciones acerca de cómo asignar un nombre, consulte "Asignación de nombre" (página 13) en "Funciones básicas y pantallas".

```
Voice Name
[CncrtGrand]
```

3 Pulse [STORE].



4 Determine el número de voz del usuario como destino de almacenamiento y pulse [ENTER].

Pantalla de almacenamiento de voces

```
STORE Voice
U001:Initialize
```

5 Pulse [INC/YES].

Se almacenan los datos de voz y la operación vuelve a la pantalla de edición de parte. Para volver a la pantalla principal, pulse [EXIT] varias veces. Para cancelar la operación de almacenamiento, pulse [DEC/NO].

```
( Are you sure?
  [NO]/[YES] )
```

Memorizar una interpretación (Memorización de interpretación)

Quando esté satisfecho con la interpretación que ha creado, almacene los nuevos ajustes en la memoria interna (como una interpretación).

■ AVISO ■

Si ejecuta la memorización de interpretación mientras la voz se ha modificado pero no se ha almacenado aún, la voz editada y todos los cambios recientes que haya realizado se borrarán. Asegúrese de almacenar los datos de voz importantes como voz de usuario (memorización de voz) antes de almacenar la interpretación.

1 Pulse [EDIT] para seleccionar "01:Common", a continuación pulse [ENTER]. Después de ello, seleccione "06:Name", a continuación pulse [ENTER].

2 Escriba un nombre original para la interpretación antes de almacenarla.

Para obtener indicaciones acerca de cómo asignar un nombre, consulte "Asignación de nombre" (página 13) en "Funciones básicas y pantallas".

```
Common Name
[MXPerf01 ]
```

3 Pulse [STORE].



4 Determine el número de interpretación como destino de almacenamiento y pulse [ENTER].

■ AVISO ■

Tenga en cuenta que la interpretación de destino se sobrescribirá y se perderá al ejecutar la memorización de interpretación.

Pantalla de memorización de interpretación

```
STORE Performance
001(A01):MXCategory
```

5 Pulse [INC/YES].

Los datos de interpretación se almacenan y la operación vuelve a la pantalla principal. Para cancelar la operación de almacenamiento, pulse [DEC/NO].

```
( Are you sure?
  [NO]/[YES] )
```

Cambiar las voces con suavidad mientras se toca

Cuando se cambia una voz asignada a una parte o se selecciona una interpretación diferente, el sonido de la voz/interpretación anterior se cortará, sustituido abruptamente por la voz/interpretación recién seleccionada. En situaciones de interpretación en directo probablemente deseará evitarlo. Para cambiar las voces mientras toca sin necesidad de cortarlas, asigne de antemano las voces que desea tocar a las partes 1 – 16 de una interpretación, a continuación seleccione la parte correspondiente (con los botones de categoría numerados) mientras toca.

1 Pulse [PART SELECT].

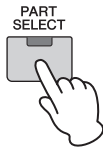

2 Pulse el botón de cursor [^] varias veces para acceder a la primera página.

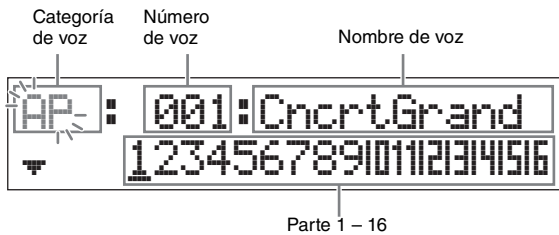

3 Utilice los botones de categoría o los botones de cursor [<]/[>] para seleccionar la parte deseada entre las partes 1 – 16.

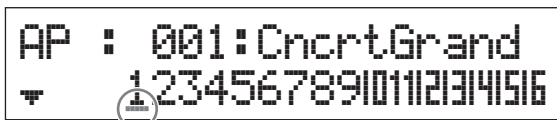

El cursor indica la parte seleccionada

4 Gire el dial [DATA] para cambiar la categoría de voz para la parte seleccionada.

5 Pulse el botón de cursor [v] para acceder a la segunda página, a continuación gire el dial [DATA] para seleccionar la voz desde la categoría de voz actual.



NOTA También puede editar otros parámetros de partes en la tercera página o siguientes. Para obtener más información sobre cada parámetro, consulte el PDF "Manual de referencia".

6 Para cambiar las voces de otras partes, repita los pasos 2 a 5 anteriores.

NOTA También puede cambiar las partes con los botones de categoría o el botón de cursor [<]/[>] en otras páginas diferentes de la primera.

7 Cuando haya terminado de realizar los ajustes de las partes, seleccione voces (partes) distintas mediante los botones de categorías o los botones de cursor [<]/[>], mientras toca el teclado.

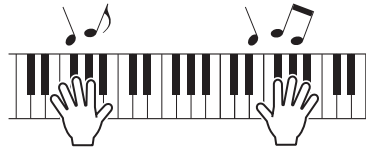

8 Guarde las asignaciones de voz como una interpretación en la memoria interna para que pueda recuperarla instantáneamente cuando desee.

Para obtener detalles adicionales sobre el almacenamiento, consulte "Memorizar la interpretación" (página 29).

SUGERENCIA

Aplicación de efectos de inserción a las partes deseadas

Los efectos de inserción se pueden aplicar independientemente hasta cuatro partes (como máximo) a las que se asignan las voces deseadas para interpretación en directo. Para obtener información acerca de los ajustes, consulte "Cambiar el efecto de inserción de la voz" (página 27).

Realización de ajustes generales del sistema (Ajustes de utilidad)

Al pulsar [UTILITY] se accede a la pantalla de utilidad, desde la que puede realizar ajustes del sistema globales.

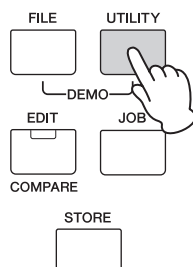

Cambio de los ajustes de afinación principal

Esta función define el afinado global del instrumento.

- 1 Pulse el botón de cursor [^] repetidamente si es necesario para seleccionar "01:General", a continuación pulse [ENTER].
- 2 Utilice los botones del cursor [^]/[v] para seleccionar el parámetro "Tune" (Afinación), a continuación gire el dial [DATA] para cambiar el valor.

El tono cambia en incrementos de centésima.

NOTA La frecuencia del tono básico (nota La mayor) es 440 Hz. Un aumento de 3 o 4 centésimas corresponde a un aumento de frecuencia de aproximadamente 1 Hz.

```
UTILITY General
#Tune=+ 0.0/440.0Hz
```

- 3 Pulse [STORE].
Se guardan todos los ajustes de utilidad.

Ajuste del brillo de la pantalla (Contraste de LCD)

- 1 Pulse el botón de cursor [^] repetidamente si es necesario para seleccionar "01:General", a continuación pulse [ENTER].
- 2 Utilice los botones del cursor [^]/[v] para seleccionar el parámetro "LCD Contrast" (Contraste de LCD), a continuación gire el dial [DATA] para cambiar el valor.

```
UTILITY General
# LCD Contrast=5
```

- 3 Pulse [STORE].
Se guardan todos los ajustes de utilidad.

NOTA Ajuste del brillo de la pantalla

Para ajustar el brillo de la pantalla, mantenga pulsado [UTILITY] y pulse simultáneamente [INC/YES]/[DEC/NO].

Para obtener más información sobre los ajustes de utilidad, consulte el PDF "Manual de referencia".

Guardar/cargar archivos en la memoria instantánea USB (Ajustes de archivo)

Puede guardar la interpretación y las voces creadas en la memoria instantánea USB y cargar los datos de la memoria instantánea USB.

Formateo de la memoria instantánea USB

Es posible que este instrumento no sea compatible con algunas memorias instantáneas USB. En tal caso, siga las instrucciones detalladas a continuación para formatear la memoria antes de utilizarla.

■ AVISO ■

Si ya se han guardado datos en la memoria instantánea USB, no la formatee. Si formatea el dispositivo, todos los datos grabados anteriormente se borrarán. Compruebe de antemano si el dispositivo contiene datos importantes.

- 1 Conecte la memoria instantánea USB al terminal USB [TO DEVICE].
- 2 Pulse [FILE] para acceder a la pantalla Archivo.
- 3 Utilice los botones de cursor [^]/[v] para seleccionar "05: Format"; a continuación pulse [ENTER].
Aparecerá un mensaje de confirmación. Si desea cancelar la operación de formateo, pulse [EXIT].
- 4 Pulse [INC/YES] para ejecutar la operación de formateo.

Una vez concluido el formateo, aparecerá el mensaje "Completed" (Finalizado) y volverá a la pantalla original.

■ AVISO ■

Mientras se lleve a cabo el formateo no extraiga ni desconecte la memoria instantánea USB del instrumento. Además, asegúrese de mantener encendida la alimentación del instrumento hasta que finalice la operación.

NOTA Al ejecutar la operación de formateo en el modo File, la memoria instantánea USB adquirirá el formato MS-DOS o Windows. Es posible que el dispositivo formateado sea incompatible con otros dispositivos, como un ordenador Mac o una cámara digital.

Guardar los ajustes en una memoria instantánea USB

Puede guardar todos los datos de la memoria de usuario (que contienen interpretaciones, voces de usuario creadas y ajustes de utilidad) en una memoria instantánea USB como archivo "All" (extensión: .X5A).

1 Conecte una memoria instantánea USB al terminal USB [TO DEVICE].

2 Pulse [FILE].

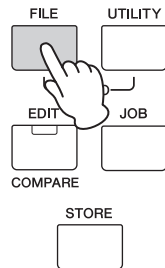

3 Pulse los botones de cursor [^]/[V] varias veces para seleccionar "01:Save", a continuación pulse [ENTER].

```
FILE
#01:Save
```

4 Asigne un nombre al archivo.

Para obtener indicaciones acerca de cómo asignar un nombre, consulte "Asignación de nombre" (página 13) en "Funciones básicas y pantallas".

```
FILE Save
Name=[ ]
```

5 Pulse [ENTER].

6 Pulse [INC/YES].

El archivo se guarda en la memoria instantánea USB. Para cancelar la operación Guardar, pulse [EXIT] mientras se muestra el mensaje "Now saving..." (Guardando...).

```
( Are you sure? )
( [NO]/[YES] )
```

7 Pulse [EXIT] varias veces para salir de la pantalla File.

Cargar la configuración desde una memoria instantánea USB

1 Conecte la memoria instantánea USB al terminal USB [TO DEVICE].

2 Pulse [FILE].

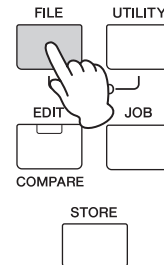

3 Utilice los botones de cursor [^]/[V] para seleccionar "02:Load", a continuación pulse [ENTER].

Cualquier archivo "All" incluido en la memoria instantánea USB aparece en la pantalla.

NOTA Si no se guardan ningún archivo "All" en el directorio raíz de la memoria instantánea USB, se muestra un mensaje "File not found" (No se encuentra el archivo) y no se puede acceder a la pantalla de carga.

```
FILE
#02:Load
```

4 Seleccione el archivo deseado, a continuación pulse el botón [ENTER].

```
FILE Load
File=MX01
```

5 Seleccione el tipo de datos deseado del archivo "All" seleccionado, a continuación pulse [ENTER].

Seleccione el tipo que desea: todos los datos (All), todos los datos excepto los ajustes de utilidad (All without Sys) o solo datos de interpretación (Performance).

```
FILE Load
Type= Performance
```

- 6** Si ha establecido “Type” (Tipo) en “Performance” (Interpretación) en el paso 5, seleccione el número de interpretación deseado y, a continuación, pulse [ENTER].

Si ha definido “Type” (Tipo) en un valor distinto a “Performance” (Interpretación) en el paso 5, continúe en el paso 8.

```
Src Performance
001(A01):MXCategory
```

- 7** Seleccione el número de interpretación de destino (para carga), a continuación pulse [ENTER].

```
Dst Performance
003(A03):Sirius
```

- 8** Pulse [INC/YES].

Los datos se cargan desde la memoria instantánea USB. Para cancelar la operación de carga pulse [EXIT] mientras se muestra el mensaje “Now loading...” (Cargando...).

```
( Are you sure?
  [NO]/[YES] )
```

- 9** Pulse el botón [EXIT] si es necesario para salir de la pantalla de archivo.

Conectar un instrumento MIDI externo

Con un cable MIDI estándar (disponible por separado), puede conectar un instrumento MIDI externo y transmitir datos MIDI entre el MX49 MX61 MX88 y el instrumento conectado.

Los conectores MIDI o el terminal USB [TO HOST] se pueden utilizar para la transmisión/recepción de datos MIDI; sin embargo, no se pueden utilizar al mismo tiempo. Seleccione el conector deseado para su uso en el parámetro “MIDI IN/OUT” de la pantalla [UTILITY] → “02:MIDI”. Cuando lleve a cabo los pasos descritos en este capítulo, establezca “MIDI IN/OUT” en “MIDI”, ya que MIDI se utiliza como ejemplo de conexión.

Controlar el MX49 MX61 MX88 desde un sintetizado o un teclado MIDI externo

Aquí utilizaremos un teclado o sintetizador externo para seleccionar y reproducir de forma remota las voces del MX49 MX61 MX88.

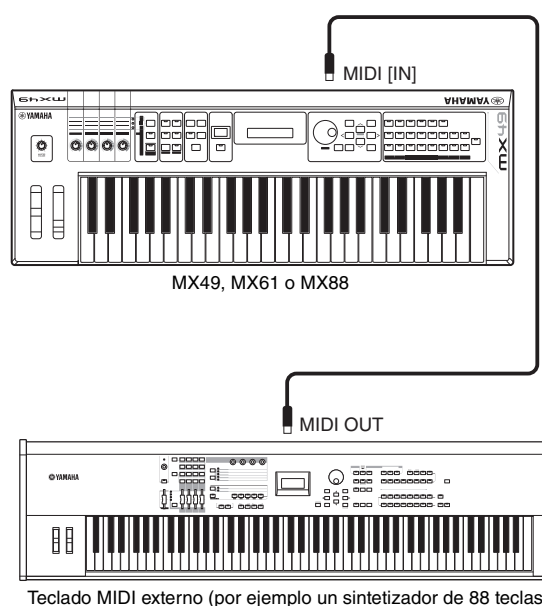

SUGERENCIA

Canales de recepción y de transmisión MIDI – cambio de las interpretaciones remotamente

Los canales de recepción MIDI de las partes 1 – 16 del MX49 MX61 MX88 están fijados en 1 – 16. Asegúrese de hacer coincidir los canales de transmisión MIDI del instrumento MIDI externo con los canales de recepción MIDI del MX49 MX61 MX88. En el manual de instrucciones del instrumento externo MIDI encontrará información sobre el ajuste de los canales de transmisión MIDI. También puede utilizar un instrumento MIDI externo para cambiar interpretaciones de MX49 MX61 MX88 con los mensajes de cambio de programa adecuados. Para ello, tendrá que hacer coincidir el canal de transmisión MIDI del instrumento MIDI externo con el canal de recepción MIDI básico del MX49 MX61 MX88. Para obtener información sobre el ajuste del canal de recepción MIDI básico del MX49 MX61 MX88, siga las instrucciones que se detallan a continuación.

- 1 Pulse [UTILITY].**
- 2 Utilice los botones de cursor [^]/[v] para seleccionar “02:MIDI”, a continuación pulse [ENTER].**
- 3 Utilice los botones Cursor [^]/[v] para seleccionar “BasicCh (Basic Channel); a continuación compruebe el canal.**

En caso necesario, cambie el canal de modo que coincida con el canal de transmisión MIDI del instrumento MIDI externo.

SUGERENCIA

Canales de transmisión y recepción MIDI – Reproducción de solo un generador de tonos externo

Los canales de recepción MIDI de las partes 1 – 16 del MX49 MX61 MX88 están fijados en 1 – 16. Asegúrese de hacer coincidir los canales de recepción MIDI del instrumento MIDI externo con los canales de transmisión MIDI del MX49 MX61 MX88. En el manual de instrucciones del instrumento externo MIDI encontrará información sobre el ajuste de los canales de transmisión MIDI. También puede controlar un generador de tonos externo desde el MX49 MX61 MX88 y tener el sonido de solo dicho dispositivo. Para ellos, ajuste el mando [MASTER VOLUME] a “0” o defina el control local en “off” (desconectado) mediante la siguiente operación: [UTILITY] → Seleccione “02:MIDI” → [ENTER] → “LocalCtrl” = “off.”

Controlar un teclado o sintetizador MIDI externo desde el MX49 MX61 MX88

Esta conexión le permite hacer sonar un generador de tonos MIDI externo (sintetizador, módulo generador de tonos, etc.) tocando MX49 MX61 MX88 o reproduciendo una canción o patrón del MX49 MX61 MX88. Utilice esta conexión si desea hacer sonar otro instrumento junto con MX49 MX61 MX88.

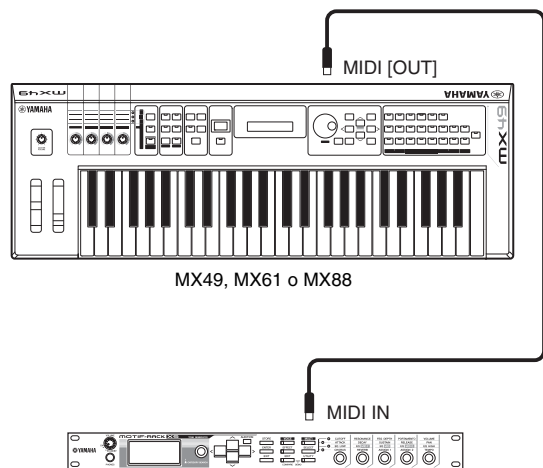

Generador de tonos MIDI externo (por ejemplo, MOTIF-RACK XS)

Apéndice

Lista de funciones del botón SHIFT

Algunas de las funciones y operaciones más importantes del instrumento se puede ejecutar a través de métodos abreviados del panel de control. Sencillamente, mantenga pulsado el botón [SHIFT] y pulse el botón que corresponda, como se indica más abajo.

Funcionamiento	Función
[SHIFT] + dial [INC]/[DEC]/[DATA]	Incrementa o reduce el valor en 10 unidades (número de programa en el modo de reproducción, valor de parámetro en el modo de edición) En la pantalla de selección de interpretación, permite cambiar entre grupos de interpretación.
[SHIFT] + [SPLIT]	En la pantalla principal de interpretación, sustituye la parte 1 por la parte 2 (Función de inversión).
[SHIFT] + [LAYER]	En la pantalla principal de interpretación, copia una parte seleccionada (parte 1 o parte 2) a la otra parte (Función de unísono).
[SHIFT] + [EXIT]	Accede a la pantalla principal de interpretación.
[SHIFT] + [SELECT]	Restablece la interpretación 1 a los ajustes de fábrica y accede a la pantalla principal de Interpretación 1 (Función de reposición rápida).
[SHIFT] + [KNOB FUNCTION]	Restablece instantáneamente los mandos [A] – [D] a la función 1.
[SHIFT] + [PART 1-2 LINK]	Restablece [PART 1-2 LINK] a encendido.
[SHIFT] + [ARP]	Accede a la pantalla Arpeggio de Edición de parte con interpretación.
[SHIFT] + botón de categoría deseado	En la pantalla principal Performance (interpretación) se accede inmediatamente a la voz de la siguiente subcategoría dentro de la categoría seleccionada. Realice esta operación con el mismo botón de categoría repetidamente para seleccionar las subcategorías siguientes. En la pantalla Performance Select (selección de interpretación), se selecciona la interpretación correspondiente entre las interpretaciones de la 1 a la 16 dentro del grupo de interpretaciones seleccionado. NOTA Para obtener más información sobre las subcategorías, consulte el PDF "LISTA DE DATOS".

Mensajes de pantalla

Indicación LCD	Descripción
All remote templates stored.	Aparece cuando se almacena la plantilla de control en modo remoto.
Are you sure?	Pide que confirme si desea ejecutar una determinada operación.
Auto power off disabled.	Aparece cuando el apagado automático está desactivado (manteniendo pulsada simultáneamente la tecla más grave del teclado y encendiendo la alimentación).
Bulk protected.	No se pueden recibir datos por lotes debido al ajuste de utilidad.
Clear edit Voice?	Aparece al ejecutar un almacenamiento de interpretación cuando se modifica la voz pero todavía no se ha guardado. Compruebe si los datos de voz editados se deben borrar o no.
Completed.	Se ha realizado la operación de carga, almacenamiento, formato u otro trabajo.
Connecting USB device . . .	En este momento se está reconociendo la memoria instantánea USB que está conectada al terminal USB TO [TO DEVICE].
Device number is off.	No se pueden transmitir o recibir datos por lotes porque el número de dispositivo está desactivado.
Device number mismatch.	No se pueden transmitir o recibir datos por lotes porque los números de dispositivo no coinciden.
Executing . . .	Se está ejecutando una operación de formateo o una tarea. Espere.
FactorySet . . .	La operación determinado en fábrica se ejecuta automáticamente al encender la alimentación.
File already exists.	Ya existe un archivo con el mismo nombre que el que está a punto de almacenar.
File not found.	No es posible encontrar el archivo del tipo especificado.
Illegal file name.	El nombre de archivo especificado no es válido. Pruebe a especificar otro nombre.

Indicación LCD	Descripción
Illegal file.	El archivo especificado para la carga no se puede utilizar en este instrumento o no se puede cargar en el estado actual.
Illegal format.	El formato del archivo especificado para reproducción tiene formato SMF 1 o un formato de datos de audio distinto de WAV. Utilice datos MIDI en formato SMF 0 o datos de audio en formato WAV.
Incompatible USB device.	Se ha conectado en el terminal USB [TO DEVICE] un dispositivo de almacenamiento USB que no se puede usar con este instrumento.
Invert	Aparece al sustituir parte 1 por parte 2 manteniendo pulsado [SHIFT] y pulsando [SPLIT] (función de inversión).
MIDI buffer full.	No se pudo procesar los datos MIDI porque se recibieron muchos datos al mismo tiempo.
MIDI checksum error.	Se produjo un error al recibir datos por lotes.
MIDI data error.	Se ha producido un error durante la recepción de datos MIDI.
No response from USB device.	El dispositivo USB conectado al terminal USB TO [TO DEVICE] no responde.
Now loading . . . [EXIT] to cancel	Indica que se está cargando un archivo. Si desea cancelar esta operación, pulse [EXIT] mientras aparece este mensaje.
Now saving . . . [EXIT] to cancel	Indica que se está guardando un archivo. Si desea cancelar esta operación, pulse [EXIT] mientras aparece este mensaje.
Now working. . .	Se está cancelando la operación de carga o almacenamiento, porque se ha pulsado el botón [EXIT] (salir).
Overwrite?	Una operación de almacenamiento sobrescribirá los datos de la memoria instantánea USB, y solicita confirmar si se desea continuar o no.
Please keep power on . . .	Los datos se están escribiendo en la memoria de usuario. No intente nunca apagar el instrumento mientras se escriben datos en la memoria de usuario. Si lo apaga mientras se muestra este mensaje, se perderán todos los datos del usuario y se podrá bloquear el sistema (debido a la alteración de los datos en la memoria de usuario). Asimismo, el instrumento podría ser incapaz de ponerse en marcha adecuadamente la próxima vez que se encienda.
Please stop sequencer.	La operación que ha intentado ejecutar no se puede realizar durante la reproducción de la canción o patrón.
Quick reset	Aparece al mantener pulsado [SHIFT] y pulsar [SELECT]. La interpretación 1 se establece en los ajustes de fábrica y se accede a la pantalla principal de Interpretación 1 (Función de reposición rápida).
Receiving MIDI bulk . . .	Este instrumento está recibiendo datos por lotes MIDI.
System memory crashed.	Error al escribir los datos en la memoria interna de este instrumento.
This Performance uses User Voices.	Aparece cuando la interpretación especificada para carga contiene voces del usuario. Las voces del usuario no se pueden cargar con la interpretación. Asegúrese de si las mismas voces del usuario utilizadas cuando guardó la interpretación se han almacenado con los mismos números de voces del usuario o no, dado que las voces del usuario no se cargan con la interpretación.
Transmitting MIDI bulk . . .	Este instrumento está transmitiendo datos por lotes MIDI.
Unison	Aparece al copiar la parte 1/ parte 2 a otra parte mientras se mantiene pulsado [SHIFT] y se pulsa [LAYER] (función de unísono).
USB connection terminated.	Se ha interrumpido la conexión con la memoria instantánea USB debido a una corriente eléctrica anómala. Desconecte el dispositivo del terminal USB TO [TO DEVICE] y pulse el botón [ENTER].
USB device full.	La memoria instantánea USB está llena y no es posible almacenar más datos. Use otra memoria instantánea USB o libere espacio borrando datos no deseados del dispositivo.
USB device not ready.	No se ha insertado o conectado correctamente una memoria instantánea USB al terminal [USB TO DEVICE].
USB device read/write error.	Se ha producido un error al leer o escribir en una memoria instantánea USB o al intentar borrar o sobrescribir un archivo de solo lectura.
USB device unformatted.	Aparece cuando la memoria instantánea USB conectada no tiene ningún formato o se ha formateado de forma no compatible con el instrumento. En tal caso, compruebe el contenido de la memoria instantánea USB.
USB device write protected.	La memoria instantánea USB está protegida contra escritura, o ha intentado escribir en un soporte de solo lectura.
USB power consumption exceeded.	Aparece cuando la intensidad de la memoria instantánea USB supera el nivel admitido por este instrumento.
USB transmission error.	Se ha producido un error al comunicarse con una memoria instantánea USB.
Utility stored.	Se han guardado los ajustes de utilidad.

Solución de problemas

No hay sonido. ¿El sonido no es el que debería? Cuando se produce un problema como éste, compruebe lo siguiente antes de suponer que el producto es defectuoso. Muchos problemas se puede resolver ejecutando la función Factory Set (ajustes de fábrica) (página 11) después de realizar una copia de seguridad de los datos en una memoria instantánea USB (página 32). Si el problema persiste, póngase en contacto con su distribuidor de Yamaha.

No hay sonido.

- ¿Está el instrumento conectado correctamente a los equipos externos (un amplificador, altavoz, auriculares) mediante cables de audio?

Puesto que este instrumento no dispone de altavoces integrados, se necesita un sistema de audio externo o unos auriculares estéreo para poder escucharlo correctamente (página 9”).

- ¿Está encendido este sintetizador y cualquier equipo externo que esté conectado al mismo?
- ¿Ha realizado todos los ajustes de nivel oportunos, incluido el volumen principal del instrumento y los ajustes de volumen de los equipos externos conectados?

Si hay un controlador de pedal conectado a la toma [FOOT CONTROLLER], utilice el controlador del pedal y compruebe el volumen del sonido.

- Compruebe el parámetro Local Control (control local) en la pantalla de utilidad.

Si el instrumento se usa como de forma independiente y este parámetro se define como desactivado, no se produce ningún sonido al tocar el teclado.

[UTILITY] → Seleccione “02:MIDI” → [ENTER] → “LocalCtrl”

- Compruebe el parámetro Direct Monitor Switch (selector de monitorización directa) en la pantalla de utilidad.

Si el instrumento se usa como de forma independiente y este parámetro se define como desactivado, no se produce ningún sonido al tocar el teclado.

[UTILITY] → Seleccione “01:General” → [ENTER] → “DirectMonitor”

- ¿Están definidos los ajustes del volumen o la expresión MIDI demasiado bajos al usar un controlador externo?
- ¿Son adecuados los ajustes de efectos y de filtro?

Si está utilizando el filtro, pruebe a cambiar la frecuencia de corte. Algunos ajustes pueden filtrar completamente todo el sonido.

[EDIT] → Seleccione “02:Part” → [ENTER] → Seleccione “02:Filter/EG” → [ENTER]

[EDIT] → Seleccione “02:Part” → [ENTER] → Seleccione “05:Voice Insert Eff”/“05:DrumKit Insert Eff” → [ENTER]

- ¿Son demasiado bajos los ajustes de volumen o de expresión?

[UTILITY] → Seleccione “01:General” → [ENTER] → “MasterVolume”

[EDIT] → Seleccione “01:Common” → [ENTER] → Seleccione “05:General” → [ENTER] → “Volume”

[PART SELECT] → “Volume”

No llega sonido desde la toma [AUX IN].

- ¿Se ha ajustado el volumen del dispositivo de audio conectado en un valor distinto de “0”?

No se pueden reproducir los datos de audio.

- ¿Se ha ajustado el volumen de los datos de audio en un valor distinto de “0”?

[UTILITY] → Seleccione “01:General” → [ENTER] → “WAV Volume”

- ¿Es correcto el formato de los datos de audio?

Este instrumento sólo puede reproducir archivos WAVE (.wav) estéreo de 44,1 kHz/16 bits.

La reproducción continúa sin interrupción.

- Si el botón [ARP] está activado, púselo para que se apague su indicador luminoso.
- Al reproducir los datos de canción o patrón de ritmos de la memoria instantánea USB, pulse el botón [■] (Parada).

El instrumento se apaga automáticamente aunque no se realice ninguna operación.

- ¿Está activada la función de desconexión automática?

En caso necesario, desactive esta función o cambie la cantidad de tiempo necesaria que transcurre antes de que la alimentación se desactive automáticamente.

[UTILITY] → Seleccione “01:General” → [ENTER] → “AutoOff”

Sonido distorsionado.

- ¿Son adecuados los ajustes de efectos?

El uso de determinados efectos con un cierto ajuste pueden provocar distorsión.

[EDIT] → Seleccione "02:Part" → [ENTER] → Seleccione "05:Voice Insert Eff"/"05:DrumKit Insert Eff" → [ENTER]

- ¿Son adecuados los ajustes de filtro?

Los ajustes de resonancia de filtro excesivamente altos pueden causar distorsión.

[EDIT] → Seleccione "02:Part" → [ENTER] → Seleccione "02:Filter/EG" → [ENTER]

- ¿Se ha definido alguno de los parámetros de volumen siguientes demasiado alto como para que se produzca saturación?

[UTILITY] → [EDIT] → Seleccione "01:Common" → [ENTER] → Seleccione "05:General" → [ENTER] → "Volume"

[PART SELECT] → "Volume"

[UTILITY] → Seleccione "01:General" → [ENTER] → "WAV Volume"

El sonido se corta.

- ¿Supera la cantidad total de notas que se tocan (el de la interpretación en el teclado más el de la interpretación de la canción, el patrón o el arpeggio) la polifonía máxima del instrumento?

El número máximo de notas simultáneas debe ser inferior a 128 dependiendo de las voces utilizadas.

Las notas suenan de una en una.

- Cuando ocurre esto, el parámetro Mono/Poly del modo seleccionado se define como "mono." Si desea tocar acordes, ajuste este parámetro como "poly".

[EDIT] → Seleccione "02:Part" → [ENTER] → Seleccione "01:PlayMode" → [ENTER] → "Mono/Poly"

El tono o los intervalos son incorrectos.

- ¿Está el parámetro Master Tune (afinación principal) de la pantalla de utilidad ajustado con un valor distinto de "0"?

[UTILITY] → Seleccione "01:General" → [ENTER] → "Tune"

- ¿Está el parámetro Note Shift (desplazamiento de notas) de la pantalla de utilidad ajustado con un valor distinto de "0"?

[UTILITY] → Seleccione "01:General" → [ENTER] → "NoteShift"

- ¿Se han definido los parámetros de desafinación y desplazamiento de notas de cada parte con valores distintos de "0"?

[EDIT] → Seleccione "01:Part" → [ENTER] → Seleccione "01:PlayMode" → [ENTER] → "NoteShift"/"Detune"

No se aplica ningún efecto.

- Compruebe el estado de encendido o apagado del interruptor de efecto de inserción.

[EDIT] → Seleccione "02:Part" → [ENTER] → Seleccione "01:PlayMode" → [ENTER] → "InsSw"

[PART SELECT] → "InsSw"

- ¿Es el ajuste de Reverb Send o Chorus Send un valor distinto de "0"?

[EDIT] → Seleccione "02:Part" → [ENTER] → Seleccione "01:PlayMode" → [ENTER] → "ChoSend"/"RevSend"

- ¿Se ha definido el tipo de efecto de inserción de la parte en "hasta el final"?

[EDIT] → Seleccione "02:Part" → [ENTER] → Seleccione "05:Voice Insert Eff"/"05:DrumKit Insert Eff" → [ENTER]

Aparece el indicador de edición, incluso cuando no se están modificando parámetros.

- Tenga presente que incluso si el modo de edición no está activo, basta como mover un mando o reproducir los datos MIDI de la memoria instantánea USB pueden hacer que aparezca el indicador de edición.

No se puede iniciar el arpeggio.

- Compruebe si [ARP] está activado o desactivado.
- ¿Están activados los interruptores de arpeggio de la parte y común?

[EDIT] → Seleccione "02:Part" → [ENTER] → Seleccione "03:Arp Select" → [ENTER] → "Switch"

[EDIT] → Seleccione "01:Common" → [ENTER] → Seleccione "04:Arp Switch" → [ENTER] → "Switch"

- ¿Está el parámetro MIDI Sync definido como "auto" o "internal" (para usar el reloj interno)?

[UTILITY] → Seleccione "02:MIDI" → [ENTER] → "MIDI Sync"

No se puede detener el arpeggio.

- Si la reproducción del arpeggio no se detiene ni siquiera cuando se suelta la tecla, defina el parámetro Arpeggio Hold (arpeggio sostenido) como "off".

[EDIT] → Seleccione "02:Part" → [ENTER] → Seleccione "03:Arp Select" → [ENTER] → "Hold"

La voz produce un sonido distinto dependiendo de la parte o interpretación destino de asignación.

- Dependiendo del ajuste de efecto (y otros) de la interpretación o parte, la voz asignada a la interpretación o parte podría producir un sonido distinto. En caso necesario, cambie los siguientes ajustes de parámetro.

[EDIT] → Seleccione "02:Part" → [ENTER] → Seleccione "01:PlayMode" → [ENTER] → "ChoSend"/"RevSend"

[EDIT] → Seleccione "01:Common" → [ENTER] → Seleccione "01:Chorus Eff"/"02:Reverb Eff" → [ENTER]

[PART SELECT] → "InsSw"

[EDIT] → Seleccione "02:Part" → [ENTER] → Seleccione "02:Filter/EG" → [ENTER]

La canción o el patrón no se pueden iniciar ni siquiera al pulsar el botón [▶/||] (Reproducción/Pausa).

- ¿Cuando intenta reproducir los datos de canción, está conectada al instrumento la memoria instantánea USB que contiene los datos?
- ¿Está apagado el botón [DAW REMOTE]?
- ¿Es la pantalla actual distinta de utilidad o archivo?
- ¿Está el parámetro MIDI Sync definido como "auto" o "internal" (para usar el reloj interno)?

[UTILITY] → Seleccione "02:MIDI" → [ENTER] → "MIDI Sync"

La comunicación de datos entre el ordenador y el instrumento no funciona correctamente.

- Compruebe si el ajuste de puerto del ordenador es correcto.
- Compruebe si el parámetro MIDI IN/OUT (entrada/salida MIDI) está definido o no con el valor apropiado.

[UTILITY] → Seleccione "02:MIDI" → [ENTER] → "MIDI IN/OUT"

No funciona correctamente la transmisión o recepción de datos MIDI por lotes.

- ¿Se ha definido el parámetro Receive Bulk en "on"?

[UTILITY] → Seleccione "02:MIDI" → [ENTER] → "RcvBulk"

- Al recibir datos por lotes MIDI que se transmiten con la función Bulk Dump (volcado por lotes) y se graban en el dispositivo MIDI externo, tiene que configurar el parámetro Device Number (número de dispositivo) de MIDI con el mismo valor que al transmitir.

[UTILITY] → Seleccione "02:MIDI" → [ENTER] → "DeviceNo."

- Si la transmisión no funciona correctamente, ¿está el número de dispositivo del instrumento MIDI conectado a este instrumento configurado de modo que coincida con el parámetro Número de dispositivo en la pantalla de utilidad?

[UTILITY] → Seleccione "02:MIDI" → [ENTER] → "DeviceNo."

No se pueden almacenar datos en la memoria instantánea USB.

- ¿Se está usando la memoria instantánea USB con protección contra escritura? (Para almacenar los datos, se debe desactivar la protección contra escritura).
- ¿Se está usando la memoria instantánea USB con el formato apropiado?

[FILE] → Seleccione "05:Format" → [ENTER] → [INC/YES]

Especificaciones

Teclado	MX49	49 teclas (pulsación inicial)
	MX61	61 teclas (pulsación inicial)
	MX88	88 teclas, teclado GHS (pulsación inicial)
Bloque generador de tonos	Generador de tonos	AWM2
	Polifonía	128 notas
	Capacidad multitimbre	16 partes (Interno)
	Onda	Aprox. 166 MB (cuando se convierte a formato lineal de 16 bits)
	Voz	Predefinidas: 1106 voces normales + 61 juegos de batería (GM: 128 voces normales + 1 juego de batería) Usuario: 128 voces normales + 8 juegos de batería
	Interpretación	Usuario: 128 (16 partes)
	Sistema de efectos	9 tipos de reverberación (42 predefinidos), 17 tipos de coros (88 predefinidos), 48 tipos y 4 bloques de efectos de inserción (267 predefinidos), ecualizador maestro (5 bandas)
Bloque secuenciador	Reproducción de secuencia	Formato SMF 0 (sólo reproducción)
	Tempo (BPM)	5 – 300
	Patrón rítmico	208 patrones
	Canción	27 canciones de demostración
	Arpeggios	999 tipos
Otros	Software de secuencia compatible con la función Remote Control (control remoto)	Para Windows®: Cubase 8 o posterior, SONAR X2 Producer Para Mac®: Cubase 8 o posterior, Logic Pro X, Digital Performer 9 *Las funciones que se van a controlar varían según el software.
	Controladores	1 rueda de inflexión del tono, 1 rueda de modulación, 4 mandos asignables, 1 dial [DATA]
	Pantalla	Pantalla LCD LED 3 dígitos+ 20 x 2 líneas de caracteres (retroiluminada)
	Conectores	OUTPUT [L/MONO]/[R] (clavija de teléfono estándar de 6,3 mm), [PHONE] (clavija de teléfono estéreo estándar de 6,3 mm), [FOOT CONTROLLER], [SUSTAIN], MIDI [IN]/[OUT], USB [TO HOST]/[TO DEVICE], [AUX IN], DC IN
	Consumo eléctrico	9 W (cuando se utiliza adaptador de CA PA-150)
	Dimensiones y peso	MX49: 830 (ancho) x 298 (largo) x 91 (alto) mm, 3,8 kg MX61: 984 (ancho) x 299 (largo) x 112 (alto) mm, 4,8 kg MX88: 1320 (ancho) x 405 (largo) x 168 (alto) mm, 13,9 kg
	Accesorios	Adaptador de CA (PA-150 o equivalente recomendado por Yamaha), Manual de instrucciones (este libro), Cubase AI Download Information

El contenido de este manual se aplica a las últimas especificaciones según la fecha de publicación. Para obtener el último manual, acceda al sitio web de Yamaha y descargue el archivo del manual. Puesto que las especificaciones, los equipos o los accesorios que se vendan aparte podrían no ser iguales en todos los sitios, consulte al distribuidor de Yamaha.

GM, voz

GM (MIDI general) es un estándar mundial para la organización de voces y las funciones MIDI de sintetizadores y generadores de tonos. Se diseñó principalmente para garantizar que los datos de canciones creados con un dispositivo GM específico suenen prácticamente igual en cualquier otro dispositivo GM, independientemente del fabricante o el modelo. El banco de voces GM de este sintetizador se diseñó para reproducir adecuadamente datos de canciones GM. Sin embargo, tenga en cuenta que el sonido podría no ser exactamente el mismo que reproduce el generador de tonos original.

Índice

A

Afinación principal	31
Ajustes de archivo	31
Ajustes de fábrica	11
Ajustes de fábrica iniciales	11
Ajustes de utilidad	31
Almacenamiento	29
Almacenamiento de voz	29
Almacenar el patrón rítmico	22
Altavoz	9
Archivo de onda	23
[ARP], botón	7, 19
Arpeggios	18
Auriculares	9
[AUX IN], toma	8, 25

B

Brillo de la pantalla	10, 31
-----------------------------	--------

C

Canales de transmisión y recepción MIDI	34
Canción	23
Canción de demostración	10
Capa	15
Cargar	32
Categoría	14
Categoría de voz	14
Categoría de voz, botón	7, 14
Conexión (instrumento MIDI externo)	33
Conjunto de controladores	28
Contraste de LCD	10, 31
Controlador de pedal	18
Controladores	17
Coros	25
Cursor	12
Cursor, botones	7, 12

D

[DATA], dial	7, 12
Datos de audio	23
Datos MIDI	23
[DAW REMOTE], botón	6
[DEC/NO], botón	7, 12
Detener la reproducción del arpeggio	15
División	16

E

Edición común	25
Edición de parte	25
Edición de voz	27, 28
[EDIT], botón	6, 25, 27, 28
Efecto	25, 27
Efecto de inserción	27
En espera/encendido, interruptor	8, 9
[ENTER], botón	7

[EXIT], botón	7, 13
[EXT. SONG], botón	7, 23

F

[FILE], botón	6, 31
[FOOT CONTROLLER], toma	8, 18
Formateo de la memoria instantánea USB	31
Fuente de alimentación	9
Función Auto Power Off (apagado automático)	10
Función de inversión	35
Función de medio pedal	18
Función de reposición rápida	14, 35
Función de sostenido	18
Función de unísono	35
Función Inicio al pulsar una tecla	21
Función Tap Tempo (Tempo por golpeo)	19
Función Tempo por golpeo	22, 23

G

Guardar	32
---------------	----

I

[INC/YES], botón	7, 12
Indicador de edición	26, 28
Inflexión del tono, rueda	6, 17
Interpretación	20
Introducir caracteres	13

J

[JOB], botón	6
--------------------	---

K

[KNOB FUNCTION], botón	6, 17
------------------------------	-------

L

[LAYER], botón	7, 15
LCD	7
Lista	12

M

Mandos [A] – [D]	6, 17
[MASTER VOLUME], mando	6, 10
Memoria instantánea USB	23, 24, 31
Memorización de interpretación	29
MIDI [IN]/[OUT], terminales	8, 33

N

Nombres, asignar	13
------------------------	----

O

OCTAVE [-]/[+], botones	6, 20
OUTPUT [L/MONO]/[R], tomas	8, 9

P

Página 13
 Pantalla de selección de interpretación 20
 [■] (Parada), botón 6
 [PART 1-2 LINK], botón 6, 17
 [PART SELECT], botón 7, 30
 Parte 20
 Patrón rítmico 21
 Pedal 18
 [PERFORMANCE NUMBER], pantalla 6, 20
 [PHONES], toma 8, 9

R

[▶/■] (Reproducción/Pausa), botón 6, 21, 23
 Reverberación 25
 [RHYTHM PATTERN], botón 7, 22
 Rueda de modulación 6, 17

S

[SELECT], botón 7, 20
 [SHIFT], botón 7, 35
 SMF 23
 [SPLIT], botón 7, 16
 [STORE], botón 6, 29
 [SUSTAIN], toma 8, 18

T

Tempo 19, 22, 23
 [TEMPO], botón 7, 19, 22, 23
 Toma DC IN 8, 9
 Transporte, botones 6
 TRANSPOSE [-]/[+], botones 6, 20

U

USB [TO DEVICE], terminal 8, 24, 31
 [UTILITY], botón 6, 31

V

Volume de WAV 24
 Volumen 10
 Voz 14

Notas



Important Notice: Guarantee Information for customers in European Economic Area (EEA) and Switzerland

Important Notice: Guarantee Information for customers in EEA* and Switzerland	English
For detailed guarantee information about this Yamaha product, and Pan-EEA* and Switzerland warranty service, please either visit the website address below (Printable file is available at our website) or contact the Yamaha representative office for your country. * EEA: European Economic Area	
Wichtiger Hinweis: Garantie-Information für Kunden in der EWR* und der Schweiz	Deutsch
Für nähere Garantie-Information über dieses Produkt von Yamaha, sowie über den Pan-EWR*- und Schweizer Garantieservice, besuchen Sie bitte entweder die folgend angegebene Internetadresse (eine druckfähige Version befindet sich auch auf unserer Webseite), oder wenden Sie sich an den für Ihr Land zuständigen Yamaha-Vertrieb. *EWR: Europäischer Wirtschaftsraum	
Remarque importante: informations de garantie pour les clients de l'EEE et la Suisse	Français
Pour des informations plus détaillées sur la garantie de ce produit Yamaha et sur le service de garantie applicable dans l'ensemble de l'EEE ainsi qu'en Suisse, consultez notre site Web à l'adresse ci-dessous (le fichier imprimable est disponible sur notre site Web) ou contactez directement Yamaha dans votre pays de résidence. * EEE : Espace Economique Européen	
Belangrijke mededeling: Garantie-informatie voor klanten in de EER* en Zwitserland	Nederlands
Voor gedetailleerde garantie-informatie over dit Yamaha-product en de garantieservice in heel de EER* en Zwitserland, gaat u naar de onderstaande website (u vindt een afdrukbaar bestand op onze website) of neemt u contact op met de vertegenwoordiging van Yamaha in uw land. * EER: Europese Economische Ruimte	
Aviso importante: información sobre la garantía para los clientes del EEE* y Suiza	Español
Para una información detallada sobre este producto Yamaha y sobre el soporte de garantía en la zona EEE* y Suiza, visite la dirección web que se incluye más abajo (la versión del archivo para imprimir esta disponible en nuestro sitio web) o póngase en contacto con el representante de Yamaha en su país. * EEE: Espacio Económico Europeo	
Avviso importante: informazioni sulla garanzia per i clienti residenti nell'EEA* e in Svizzera	Italiano
Per informazioni dettagliate sulla garanzia relativa a questo prodotto Yamaha e l'assistenza in garanzia nei paesi EEA* e in Svizzera, potete consultare il sito Web all'indirizzo riportato di seguito (è disponibile il file in formato stampabile) oppure contattare l'ufficio di rappresentanza locale della Yamaha. * EEA: Area Economica Europea	
Aviso importante: informações sobre as garantias para clientes da AEE* e da Suíça	Português
Para obter uma informação pormenorizada sobre este produto da Yamaha e sobre o serviço de garantia na AEE* e na Suíça, visite o site a seguir (o arquivo para impressão está disponível no nosso site) ou entre em contato com o escritório de representação da Yamaha no seu país. * AEE: Área Económica Européia	
Σημαντική σημείωση: Πληροφορίες εγγύησης για τους πελάτες στον ΕΟΧ* και Ελλάδα	Ελληνικά
Για λεπτομερείς πληροφορίες εγγύησης σχετικά με το παρόν προϊόν της Yamaha και την κάλυψη εγγύησης σε όλες τις χώρες του ΕΟΧ και την Ελλάδα, επισκεφτείτε την παρακάτω ιστοσελίδα (Εκτυπώσιμη μορφή είναι διαθέσιμη στην ιστοσελίδα μας) ή απευθυνθείτε στην αντιπροσωπεία της Yamaha στη χώρα σας. * ΕΟΧ: Ευρωπαϊκός Οικονομικός Χώρος	
Viktigt: Garantiinformation för kunder i EES-området* och Schweiz	Svenska
För detaljerad information om denna Yamahaprodukt samt garantiservice i hela EES-området* och Schweiz kan du antingen besöka nedanstående webbadress (en utskriftsvänlig fil finns på webbplatsen) eller kontakta Yamahas officiella representant i ditt land. * EES: Europeiska Ekonomiska Samarbetsområdet	
Viktig merknad: Garantiinformasjon for kunder i EØS* og Sveits	Norsk
For detaljert informasjon om dette Yamaha-produktet og garantiservice for hele EØS-området* og Sveits kan fås enten ved å besøke nettstedene nedenfor (utskriftsversjon finnes på våre nettsider) eller kontakte Yamahas kontoret i landet der du bor. *EØS: Det europeiske økonomiske samarbeidsområdet	
Vigtig oplysning: Garantioplysninger til kunder i EØ* og Schweiz	Dansk
De kan finde detaljerede garantioplysninger om dette Yamaha-produkt og den fælles garantiserviceordning for EØ* (og Schweiz) ved at besøge det websted, der er angivet nedenfor (der findes en fil, som kan udskrives, på vores websted), eller ved at kontakte Yamahas nationale repræsentationskontor i det land, hvor De bor. * EØ: Det Europæiske Økonomiske Område	
Tärkeä ilmoitus: Takuutiedot Euroopan talousalueen (ETA)* ja Sveitsin asiakkaille	Suomi
Tämän Yamaha-tuotteen sekä ETA-alueen ja Sveitsin takuuta koskevat yksityiskohtaiset tiedot saatte alla olevasta nettiosoitteesta. (Tulostettava tiedosto saatavissa sivustollamme.) Voitte myös ottaa yhteyttä paikalliseen Yamaha-edustajaan. *ETA: Euroopan talousalue	
Ważne: Warunki gwarancyjne obowiązujące w EOG* i Szwajcarii	Polski
Aby dowiedzieć się więcej na temat warunków gwarancyjnych tego produktu firmy Yamaha i serwisu gwarancyjnego w całym EOG* i Szwajcarii, należy odwiedzić wskazaną poniżej stronę internetową (Plik gotowy do wydruku znajduje się na naszej stronie internetowej) lub skontaktować się z przedstawicielstwem firmy Yamaha w swoim kraju. * EOG — Europejski Obszar Gospodarczy	
Důležité oznámení: Záruční informace pro zákazníky v EHS* a ve Švýcarsku	Česky
Podrobné záruční informace o tomto produktu Yamaha a záručním servisu v celém EHS* a ve Švýcarsku naleznete na níže uvedené webové adrese (soubor k tisku je dostupný na našich webových stránkách) nebo se můžete obrátit na zastoupení firmy Yamaha ve své zemi. * EHS: Evropský hospodářský prostor	
Fontos figyelmeztetés: Garancia-információk az EGT* területén és Svájcban élő vásárlók számára	Magyar
A jelen Yamaha termékre vonatkozó részletes garancia-információk, valamint az EGT*-re és Svájcra kiterjedő garanciális szolgáltatás tekintetében keresse fel webhelyünket az alábbi címen (a webhelyen nyomtatható fájl is található), vagy pedig lépjen kapcsolatba az országában működő Yamaha képviselői irodával. * EGT: Európai Gazdasági Térség	
Oluline märkus: Garantiiteave Euroopa Majanduspiirkonna (EMP)* ja Šveitsi klientidele	Eesti keel
Täpsemat teabe saamiseks selle Yamaha toote garantii ning kogu Euroopa Majanduspiirkonna ja Šveitsi garantiiteeninduse kohta, külastage palun veebisaiti alljärgneval aadressil (meie saidil on saadaval printitav fail) või pöörduge Teie regiooni Yamaha esinduse poole. * EMP: Euroopa Majanduspiirkond	
Svarīgs paziņojums: garantijas informācija klientiem EEZ* un Šveicē	Latviešu
Lai saņemtu detalizētu garantijas informāciju par šo Yamaha produktu, kā arī garantijas apkalpošanu EEZ* un Šveicē, lūdzu, apmeklējiet zemāk norādīto tīmekļa vietnes adresi (tīmekļa vietnē ir pieejams drukājams fails) vai sazinieties ar jūsu valsti apkalpojošo Yamaha pārstāvniecību. * EEZ: Eiropas Ekonomikas zona	
Dėmesio: informacija dėl garantijos pirkėjams EEE* ir Šveicarijoje	Lietuvių kalba
Jei reikia išsamios informacijos apie šį „Yamaha“ produktą ir jo techninę priežiūrą visoje EEE* ir Šveicarijoje, apsilankykite mūsų svetainėje toliau nurodytu adresu (svetainėje yra spausdintinas failas) arba kreipkitės į „Yamaha“ atstovybę savo šaliai. *EEE – Europos ekonominė erdvė	
Dôležité upozornenie: Informácie o záruke pre zákazníkov v EHP* a Švajčiarsku	Slovenčina
Podrobné informácie o záruke týkajúce sa tohto produktu od spoločnosti Yamaha a garančnom servise v EHP* a Švajčiarsku nájdete na webovej stránke uvedenej nižšie (na našej webovej stránke je k dispozícii súbor na tlač) alebo sa obráťte na zástupcu spoločnosti Yamaha vo svojej krajine. * EHP: Európsky hospodársky priestor	
Pomembno obvestilo: Informacije o garanciji za kupce v EGP* in Švici	Slovenščina
Za podrobnejše informacije o tem Yamahinem izdelku ter garancijskem servisu v celotnem EGP in Švici, obiščite spletno mesto, ki je navedeno spodaj (natisljiva datoteka je na voljo na našem spletnem mestu), ali se obrnite na Yamahinega predstavnika v svoji državi. * EGP: Evropski gospodarski prostor	
Важно съобщение: Информация за гаранцията за клиенти в ЕИП* и Швейцария	Български език
За подробна информация за гаранцията за този продукт на Yamaha и гаранционното обслужване в паневропейската зона на ЕИП* и Швейцария или посетете посочения по-долу уеб сайт (на нашия уеб сайт има файл за печат), или се свържете с представителния офис на Yamaha във вашата страна. * ЕИП: Европейско икономическо пространство	
Notificare importantă: Informații despre garanție pentru clienții din SEE* și Elveția	Limba română
Pentru informații detaliate privind acest produs Yamaha și serviciul de garanție Pan-SEE* și Elveția, vizitați site-ul la adresa de mai jos (fișierul imprimabil este disponibil pe site-ul nostru) sau contactați biroul reprezentanței Yamaha din țara dumneavoastră. * SEE: Spațiul Economic European	

<http://europe.yamaha.com/warranty/>

Die Einzelheiten zu Produkten sind bei Ihrer unten aufgeführten Niederlassung und bei Yamaha Vertragshändlern in den jeweiligen Bestimmungsländern erhältlich.

Pour plus de détails sur les produits, veuillez-vous adresser à Yamaha ou au distributeur le plus proche de vous figurant dans la liste suivante.

Para detalles sobre productos, contacte su tienda Yamaha más cercana o el distribuidor autorizado que se lista debajo.

Подробные сведения об инструменте можно получить у местного представителя корпорации Yamaha или уполномоченного дистрибьютора, указанного в следующем списке.

NORTH AMERICA

CANADA

Yamaha Canada Music Ltd.
135 Milner Avenue, Toronto, Ontario M1S 3R1,
Canada
Tel: +1-416-298-1311

U.S.A.

Yamaha Corporation of America
6600 Orangethorpe Avenue, Buena Park, CA 90620,
U.S.A.
Tel: +1-714-522-9011

CENTRAL & SOUTH AMERICA

MEXICO

Yamaha de México, S.A. de C.V.
Av. Insurgentes Sur 1647 Piso 9, Col. San José
Insurgentes, Delegación Benito Juárez, México,
D.F., C.P. 03900, México
Tel: +52-55-5804-0600

BRAZIL

Yamaha Musical do Brasil Ltda.
Rua Fidêncio Ramos, 302 - Cj 52 e 54 - Torre B -
Vila Olímpia - CEP 04551-010 - São Paulo/SP,
Brazil
Tel: +55-11-3704-1377

ARGENTINA

**Yamaha Music Latin America, S.A.,
Sucursal Argentina**
Olga Cossettini 1553, Piso 4 Norte,
Madero Este-C1107CEK,
Buenos Aires, Argentina
Tel: +54-11-4119-7000

PANAMA AND OTHER LATIN AMERICAN COUNTRIES/ CARIBBEAN COUNTRIES

Yamaha Music Latin America, S.A.
Edif. Torre Banco General, F7, Urb. Marbella,
Calle 47 y Aquilino de la Guardia, Panama,
P.O.Box 0823-05863, Panama, Rep.de Panama
Tel: +507-269-5311

EUROPE

THE UNITED KINGDOM/IRELAND

Yamaha Music Europe GmbH (UK)
Sherbourne Drive, Tilbrook, Milton Keynes,
MK7 8BL, U.K.
Tel: +44-1908-366700

GERMANY

Yamaha Music Europe GmbH
Siemensstrasse 22-34, 25462 Rellingen, Germany
Tel: +49-4101-303-0

SWITZERLAND/LIECHTENSTEIN

**Yamaha Music Europe GmbH, Branch
Switzerland in Thalwil**
Seestrasse 18a, 8800 Thalwil, Switzerland
Tel: +41-44-3878080

AUSTRIA/CZECH REPUBLIC/ HUNGARY/ROMANIA/SLOVAKIA/ SLOVENIA

Yamaha Music Europe GmbH, Branch Austria
Schleiergasse 20, 1100 Wien, Austria
Tel: +43-1-60203900

POLAND

Yamaha Music Europe GmbH
Sp.z o.o. Oddzial w Polsce
ul. Wielicka 52, 02-657 Warszawa, Poland
Tel: +48-22-880-08-88

BULGARIA

Dinacord Bulgaria LTD.
Bul.Iskarsko Schose 7 Targowski Zentar Ewropa
1528 Sofia, Bulgaria
Tel: +359-2-978-20-25

MALTA

Olimpus Music Ltd.
Valletta Road, Mosta MST9010, Malta
Tel: +356-2133-2093

NETHERLANDS/BELGIUM/ LUXEMBOURG

Yamaha Music Europe, Branch Benelux
Clarissenhof 5b, 4133 AB Vianen, The Netherlands
Tel: +31-347-358040

FRANCE

Yamaha Music Europe
7 rue Ambroise Croizat, Zone d'activités de Pariest,
77183 Croissy-Beaubourg, France
Tel: +33-1-6461-4000

ITALY

Yamaha Music Europe GmbH, Branch Italy
Via Tinelli N.67/69 20855 Gerno di Lesmo (MB),
Italy
Tel: +39-039-9065-1

SPAIN/PORTUGAL

**Yamaha Music Europe GmbH Ibérica, Sucursal
en España**
Ctra. de la Coruna km. 17,200, 28231
Las Rozas de Madrid, Spain
Tel: +34-91-639-88-88

GREECE

Philippos Nakas S.A. The Music House
19th klm. Leof. Lavriou 190 02 Peania - Attiki,
Greece
Tel: +30-210-6686260

SWEDEN

**Yamaha Music Europe GmbH Germany filial
Scandinavia**
JA Wettergrensgata 1, 400 43 Göteborg, Sweden
Tel: +46-31-89-34-00

DENMARK

**Yamaha Music Denmark,
Filial of Yamaha Music Europe GmbH, Tyskland**
Generatorvej 8C, ST. TH., 2860 Søborg, Denmark
Tel: +45-44-92-49-00

FINLAND

F-Musiikki Oy
Antaksentie 4
FI-01510 Vantaa, Finland
Tel: +358 (0)96185111

NORWAY

**Yamaha Music Europe GmbH Germany -
Norwegian Branch**
Grini Næringspark 1, 1332 Østerås, Norway
Tel: +47-6716-7800

ICELAND

Hljóðfaerahúsid Ehf.
Sidumula 20
IS-108 Reykjavik, Iceland
Tel: +354-525-5050

CROATIA

Euro Unit D.O.O.
Slakovec 73
40305 Nedelice
Tel: +38540829400

RUSSIA

Yamaha Music (Russia) LLC.
Room 37, entrance 7, bld. 7, Kievskaya street,
Moscow, 121059, Russia
Tel: +7-495-626-5005

OTHER EUROPEAN COUNTRIES

Yamaha Music Europe GmbH
Siemensstrasse 22-34, 25462 Rellingen, Germany
Tel: +49-4101-303-0

AFRICA

Yamaha Music Gulf FZE
JAFZA-16, Office 512, P.O.Box 17328,
Jebel Ali FZE, Dubai, UAE
Tel: +971-4-801-1500

MIDDLE EAST

TURKEY

Yamaha Music Europe GmbH
Merkezi Almanya Türkiye İstanbul Subesi
Maslak Meydan Sokak, Spring Giz Plaza Bagimsiz
Böl. No:3, Sariyer Istanbul, Turkey
Tel: +90-212-999-8010

CYPRUS

Nakas Music Cyprus Ltd.
Nikis Ave 2k
1086 Nicosia
Tel: + 357-22-511080
Major Music Center
21 Ali Riza Ave. Ortakoy
P.O.Box 475 Nicosia, Cyprus
Tel: (392) 227 9213

OTHER COUNTRIES

Yamaha Music Gulf FZE
JAFZA-16, Office 512, P.O.Box 17328,
Jebel Ali FZE, Dubai, UAE
Tel: +971-4-801-1500

ASIA

THE PEOPLE'S REPUBLIC OF CHINA

Yamaha Music & Electronics (China) Co., Ltd.
2F, Yunhedasha, 1818 Xinzha-lu, Jingan-qu,
Shanghai, China
Tel: +86-400-051-7700

HONG KONG

Tom Lee Music Co., Ltd.
11/F., Silvercord Tower 1, 30 Canton Road,
Tsimshatsui, Kowloon, Hong Kong
Tel: +852-2737-7688

INDIA

Yamaha Music India Private Limited
P-401, JMD Megapolis, Sector-48, Sohna Road,
Gurgaon-122018, Haryana, India
Tel: +91-124-485-3300

INDONESIA

PT. Yamaha Musik Indonesia (Distributor)
Yamaha Music Center Bldg. Jalan Jend. Gatot
Subroto Kav. 4, Jakarta 12930, Indonesia
Tel: +62-21-520-2577

KOREA

Yamaha Music Korea Ltd.
8F, Dongsung Bldg. 21, Teheran-ro 87-gil,
Gangnam-gu, Seoul, 06169, Korea
Tel: +82-2-3467-3300

MALAYSIA

Yamaha Music (Malaysia) Sdn. Bhd.
No.8, Jalan Perbandaran, Kelana Jaya, 47301
Petaling Jaya, Selangor, Malaysia
Tel: +60-3-78039000

SINGAPORE

Yamaha Music (Asia) Private Limited
Block 202 Hougang Street 21, #02-00,
Singapore 530202, Singapore
Tel: +65-6740-9200

TAIWAN

Yamaha Music & Electronics Taiwan Co., Ltd.
2F., No.1, Yuanhong Rd., Banqiao Dist.,
New Taipei City 22063, Taiwan (R.O.C.)
Tel: +886-2-7741-8888

THAILAND

Siam Music Yamaha Co., Ltd.
3, 4, 15, 16th Fl., Siam Motors Building,
891/1 Rama 1 Road, Wangmai,
Pathumwan, Bangkok 10330, Thailand
Tel: +66-2215-2622

VIETNAM

Yamaha Music Vietnam Company Limited
15th Floor, Nam A Bank Tower, 201-203 Cach
Mang Thang Tam St., Ward 4, Dist.3,
Ho Chi Minh City, Vietnam
Tel: +84-8-3818-1122

OTHER ASIAN COUNTRIES

<http://asia.yamaha.com>

OCEANIA

AUSTRALIA

Yamaha Music Australia Pty. Ltd.
Level 1, 99 Queensbridge Street, Southbank,
VIC 3006, Australia
Tel: +61-3-9693-5111

NEW ZEALAND

Music Works LTD
P.O.BOX 6246 Wellesley, Auckland 4680,
New Zealand
Tel: +64-9-634-0099

COUNTRIES AND TRUST

TERRITORIES IN PACIFIC OCEAN

<http://asia.yamaha.com>